



Българско дружество
за защита на птиците

ДОКУМЕНТАЦИЯ

ЗА ВЪЗЛАГАНЕ НА ОБЩЕСТВЕНА ПОРЪЧКА

ЧРЕЗ „ОТКРИТА“ ПО ВИД ПРОЦЕДУРА

С ПРЕДМЕТ:

„ДОСТАВКА НА МЕТАЛНИ ПЛАТФОРМИ ЗА ПОВДИГАНЕ НА ЩЪРКЕЛОВИ ГНЕЗДА ВЪРХУ
СТОМАНОБЕТОННИ СЪЛБОВЕ ПО ПРОЕКТ “LIFE BIRDS ON POWER LINES”, LIFE16
NAT/BG/000612, СЪФИНАНСИРАН ОТ ЕВРОПЕЙСКИЯ СЪЮЗ“

РЕФЕРЕНТЕН № PPD18-062

София, 2018 година

СЪДЪРЖАНИЕ:

- Глава I. Пълно описание на обекта и предмета на обществената поръчката.**
- Глава II. Техническа спецификация. Изисквания и условия на възложителя към изпълнението на предмета на поръчката.**
- Глава III. Критерии. Показатели. Методика за оценка и класиране на офертите.**
- Глава IV. Изисквания към участниците. Указания за подготовка на офертата.**
- Глава V. Условия и информация по провеждане на процедурата.**
- Глава VI. Проект на договор за обществена поръчка.**
- Глава VII. Образци на документи в офертата.**
- Глава VIII. Образци на документи, които се представят от участника, избран за изпълнител, при сключване на договора.**

ГЛАВА I. ПЪЛНО ОПИСАНИЕ НА ОБЕКТА И ПРЕДМЕТА НА ОБЩЕСТВЕНАТА ПОРЪЧКА.

Възложител:

Управителният съвет на „ЧЕЗ Разпределение България“ АД – търговско дружество, извършващо секторна дейност по чл. 123, т. 2 във връзка с чл. 125, ал. 1, т. 1 и § 2, т. 60 от ДР на Закона за обществените поръчки (ЗОП), въз основа на специални или изключителни права по смисъла на § 2, т. 47 от ЗОП, като представителен орган на дружеството, а от там и като секторен възложител по чл. 5, ал. 4, т. 2 от ЗОП, открива, обявява и провежда „открита“ по вид процедура за възлагане на обществена поръчка с предмет: „**Доставка на метални платформи за повдигане на щъркелови гнезда върху стоманобетонни стълбове по проект “LIFE BIRDS ON POWER LINES“, LIFE16 NAT/BG/000612, съфинансиран от Европейския съюз**“, референтен № PPD18-062.

Адрес на възложителя: „ЧЕЗ Разпределение България“ АД, седалище и адрес на управление: Република България, гр. София 1784, район „Младост“, бул. „Цариградско шосе“ № 159, БенчМарк Бизнес Център, <http://www.cez-rp.bg>.

Правно основание за откриване на процедурата: Възложителят открива и провежда настоящата „открита“ по вид процедура на основание чл. 132 във връзка с чл. 18, ал. 1, т. 1, чл. 19, ал. 2 и чл. 20, ал. 1, т. 3, б. „б“ от ЗОП.

За нерегламентираните в настоящата документация за обществена поръчка условия, се прилагат разпоредбите на ЗОП и подзаконовите нормативни актове по неговото приложение (Правилника за прилагане на ЗОП (ППЗОП)), както и приложимите национални и международни нормативни актове, съобразно предмета на поръчката.

Разглеждане на офертите: На основание чл. 104, ал. 2 от ЗОП, комисията ще извърши оценка на техническите и ценовите предложения на участниците преди провеждане на предварителен подбор.

Действията на комисията ще се извършват в последователност, предвидена в чл. 61 от Правилника за прилагане на Закона за обществените поръчки (ППЗОП).

Съгласно чл. 47 ал. 6 от Правилника за прилагане на Закона за обществените поръчки (ППЗОП) ценовите предложения могат да не се представят в запечатан плик.

Обект на поръчката: доставка на стоки по смисъла на чл. 3, ал. 1, т. 2 от ЗОП.

Код съгласно Общия терминологичен речник (CPV):

Обектът на поръчката съгласно Общия терминологичен речник (CPV) е:
код: 35121300, наименование: Принадлежности, свързани с осигуряване на безопасност.

Предмет на поръчката:

Управителният съвет на „ЧЕЗ Разпределение България“ АД открива и провежда „открита“ по вид процедура за възлагане на обществена поръчка с цел избор на изпълнител за доставка на метални платформи за повдигане на щъркелови гнезда върху стоманобетонни стълбове, които се монтират върху електроразпределителната мрежа. Повдигат се рискови гнезда, които представляват потенциална опасност за сигурността на електроразпределителната мрежа или застрашават живота на щъркелите. Съоръженията по предмета на настоящата процедура са предназначени за обезопасяване от гледна точка на пожарната безопасност и сигурност на електроразпределителната мрежа, както и за опазване на биологичното разнообразие във връзка с проект “LIFE BIRDS ON POWER LINES – CONSERVATION OF THE THREATENED BIRDS THROUGH RETROFITTING OF HAZARDOUS OVERHEAD POWERLINES IN NATURA 2000 SITES IN W BULGARIA”, PROJECT NUMBER: LIFE16 NAT/BG/000612, съфинансиран от Европейския съюз.

Количество и/или обем:

Към момента на обявяване на настоящата поръчка прогнозните количества метални платформи за повдигане на щъркелови гнезда върху стоманобетонни стълбове, са както следва:

№	Място на доставка	Прогнозно Количество, брой
1	Централен склад на възложителя, находящ се в гр. София, ул. „Димитър Списаревски“ № 10	225
2	Централен склад на възложителя, находящ се в гр. Левски, ул. „П. Р. Славейков“ № 28	225
3	Централен склад на възложителя, находящ се в гр. Враца, ж.к. „Сениче“, имот УПИ № II кв. 21	225
4	Централен склад на възложителя, находящ се в гр. Дупница, ул. „Аракчийски мост“ № 5	225

Възложителят определя в зависимост от конкретните си нужди и готовност количеството на възложените доставки на стоката, предмет на настоящата поръчка. Възложителят има право да поръчва стоката, по своя преценка, според своите нужди и готовност.

Всички изисквания на възложителя са подробно описани в Глава II. „Техническа спецификация. Изисквания и условия на възложителя към изпълнението на предмета на поръчката.“ от настоящата документация за обществена поръчка.

Настоящата поръчка не е разделена на обособени позиции.

Мотивите за неразделянето на обществената поръчка на обособени позиции, съгласно чл. 46, ал. 1 от ЗОП, са както следва:

Разделянето на обществената поръчка на обособени позиции е нецелесъобразно, тъй като стоката, предмет на настоящата поръчка е еднотипна (по вид и характеристики), производствения процес е единен, защото се касае за производство на конкретно определена по вид стока, което обезсмисля разделянето на обществената поръчка на обособени позиции, т.е. разделянето на обособени позиции няма да способства за оптимизация на конкурентната среда и няма да привлече нови участници в процедурата.

Възможност за представяне на варианти:

Възложителят не допуска представянето на варианти на офертата.

Прогнозна обща стойност и източник на финансиране:

Общата прогнозна стойност на настоящата обществена поръчка е 150 000.00 (сто и петдесет хиляди) лева, без ДДС за максималния срок на договора от 60 (шестдесет) месеца.

Източник на финансиране: външни средства, предоставени от Европейския съюз на основание сключен Договор № 17-239/20.06.2017 г. за безвъзмездна финансова помощ между Европейския съюз – представляван от Изпълнителна агенция за малки и средни предприятия, действаща в рамките на правомощията делегирани ѝ от Европейската комисия, и „ЧЕЗ Разпределение България“ АД, в изпълнение и реализация на проект “LIFE BIRDS ON POWER LINES – CONSERVATION OF THE THREATENED BIRDS THROUGH RETROFITTING OF HAZARDOUS OVERHEAD POWERLINES IN NATURA 2000 SITES IN W BULGARIA”, PROJECT NUMBER: LIFE16 NAT/BG/000612, съфинансиран от Европейски съюз.

Срок за изпълнение на поръчката:

Срокът на договора е 60 /шестдесет/ месеца, считано от датата на двустранното му подписване или до достигане на максималната стойност на договора, определена в съответствие с общата прогнозна стойност на поръчката (150 000.00 лв. без ДДС), в зависимост от това, кое от посочените обстоятелства ще настъпи първо по време. При настъпване на първото по време от така посочените алтернативни и самостоятелни основания за прекратяване, договорът се прекратява автоматично, без да е необходимо изпращане на уведомление или предизвестие на някоя от страните до другата страна.

Място на изпълнение на поръчката.

Доставката на стоката по предмета на поръчката ще се изпълнява до централни складове на възложителя, находящи се на следните адреси: гр. София, ул. „Димитър Списаревски“ № 10; гр. Левски, ул. „П. Р. Славейков“ № 28; гр. Враца, ж.к. „Сениче“, имот УПИ № II кв. 21 и гр. Дупница, ул. „Аракчийски мост“ № 5.

Разтоварването на металните платформи ще се извършва от възложителя, за негова сметка.

Цена и начин на плащане:

Плащането ще се извършва по единични цени, след приемане на поръчаните и доставени количества метални платформи за повдигане на щъркелови гнезда върху стоманобетонни стълбове, в български лева, по банков път, в срок до 60 (шестдесет) календарни дни, считано от датата на получаване на официален счетоводен документ - фактура, съдържаща всички реквизити по Закона за счетоводството (ЗС), която се издава въз основа и след двустранно подписан, без възражения, приемо-предавателен протокол за извършената и приета доставка на стока, както и всички съпътстващи доставката документи, които възложителят изисква да придружават стоката, описани в договора за обществена поръчка.

Когато частта от поръчката, която се изпълнява от подизпълнител, може да бъде предадена като отделен обект, Възложителят заплаща възнаграждение на тази част от подизпълнителя.

Разплащанията към подизпълнителя се осъществяват въз основа на писмено искане за директно разплащане, отправено от подизпълнителя до Възложителя чрез Изпълнителя, който е длъжен да го предостави на Възложителя в 15-дневен срок от получаването му.

Към искането Изпълнителят предоставя писмено становище, от което да е видно дали оспорва плащанията или част от тях в полза на подизпълнителя като недължими.

Възложителят има право да откаже плащане към подизпълнителя, когато искането за директно плащане от подизпълнителя е оспорено от Изпълнителя, до момента на отстраняване на причината за отказа.

При получаване на искане за плащане, придружено от положително становище на Изпълнителя (т.е. при липса на оспорване) Възложителят заплаща съответната сума в български лева, по банков път по сметката на подизпълнителя, посочена в писменото искане в срок до 60 (шестдесет) календарни дни от получаване на оригинална данъчна фактура за подлежащата на плащане на сума, придружена от съответния/те приемо-предавателен/и протокол/и, удостоверяващ, че Възложителят е приел без забележки изпълнението на съответната доставка.

Срок на валидност на офертите: 6 (шест) месеца, считано от крайната дата за получаване на офертите, която е посочена в обявлението за обществена поръчка.

Срок за подаване и място за получаване на офертите:

Крайният срок за подаване на оферти е посочен в обявлението за обществената поръчка, т.IV.2.2).

Офертата се подава в запечатана непрозрачна опаковка в деловодството на Възложителя на адрес: Република България, гр. София, бул. „Цариградско шосе“ № 159, БенчМарк Бизнес Център, преди изтичане на часа и датата, посочени като краен срок за получаване на оферти, в обявлението за обществената поръчка.

Дата, час и място на отваряне на офертите:

Условията за отваряне на офертите са посочени в обявлението за обществената поръчка, т.IV.2.7).

Мястото на отваряне на офертите е на адрес: Република България, гр. София, бул. „Цариградско шосе“ № 159, БенчМарк Бизнес Център, заседателна зала.

На публичното отваряне на офертите могат да присъстват участниците в процедурата или техни упълномощени представители, както и представители на средствата за масово осведомяване при спазване на режима на достъп в сградата, съгласно чл. 54, ал. 2 от ППЗОП.

Публичност и прозрачност:

Възложителят предоставя неограничен, пълен, безплатен и пряк достъп до настоящата документация за обществена поръчка в Профила на купувача на интернет адрес: <https://platform.negometrix.com/PublishedTenders.aspx?tenderId=103129&companyId=20808>,

считано от датата на публикуване на обявлението в „Официален вестник (ОВ) на Европейския съюз (ЕС)“, съгласно чл. 32, ал. 1, т. 1 от ЗОП.

Допълнителна информация за участниците:

Участниците могат да получат необходимата информация за задълженията, свързани с данъци и осигуровки, опазване на околната среда, закрила на заетостта и условията на труд, които са в сила в Република България и относими към предмета на поръчката, както следва:

1. Относно задълженията, свързани с данъци и осигуровки:

Национална агенция по приходите:

- Информационен телефон на НАП - 0700 18 700;

- интернет адрес: <http://www.nap.bg>

2. Относно задълженията, опазване на околната среда:

Министерство на околната среда и водите:

- Информационен център на МОСВ; работи за посетители всеки работен ден от 14 до 17 ч.;
- София 1000, ул. "У. Гладстон" № 67, Телефон: 02/ 940 6331;
- Интернет адрес: <http://www3.moev.government.bg>

3. Относно задълженията, закрила на заетостта и условията на труд:

Министерство на труда и социалната политика:

- Интернет адрес: <http://www.mlsp.government.bg>;
- София 1051, ул. Триадица № 2, Телефон: 02/ 8119 443.

**ГЛАВА II. ТЕХНИЧЕСКА СПЕЦИФИКАЦИЯ. ИЗИСКВАНИЯ И УСЛОВИЯ НА ВЪЗЛОЖИТЕЛЯ
КЪМ ИЗПЪЛНЕНИЕТО НА ПРЕДМЕТА НА ПОРЪЧКАТА.**

1. Технически характеристики.

Наименование на материала		Метални платформи за повдигане на щъркелови гнезда върху стоманобетонни стълбове за въздушни линии НН
№ по ред	Параметър	Изискване
1.1	Брой и дължина на детайлите / тип и размери на профилите съгласно фигура 1:	
1.1.1	Детайл 1	2x1000 mm / L 50x50x5 mm
1.1.2	Детайл 2	4x350 mm / L 30x30x3 mm
1.1.3	Детайл 3	2x290 mm / L 50x50x5 mm
1.1.4	Детайл 4	2x950 mm / L 50x50x5 mm
1.1.5	Детайл 5	4x100 mm / 30x3 mm
1.2	Диаметри на обръчите съгласно фигура 1:	
1.2.1	D (детайл 6)	1000 mm
1.2.2	D ₁ (детайл 7)	700 mm
1.2.3	D ₂ (детайл 8)	400 mm
1.3	Отстояния между центровете на отворите на хоризонтална основа съгласно фигура 1:	
1.3.1	l ₁	55 mm
1.3.2	l ₂	80 mm
1.3.3	l ₃	105 mm
1.3.4	l ₄	130 mm
1.4	Общо тегло, kg	Посочва се от участника

Фигура 1 - Метални платформи за повдигане на щъркелови гнезда върху стоманобетонни стълбове за ВЛ НН

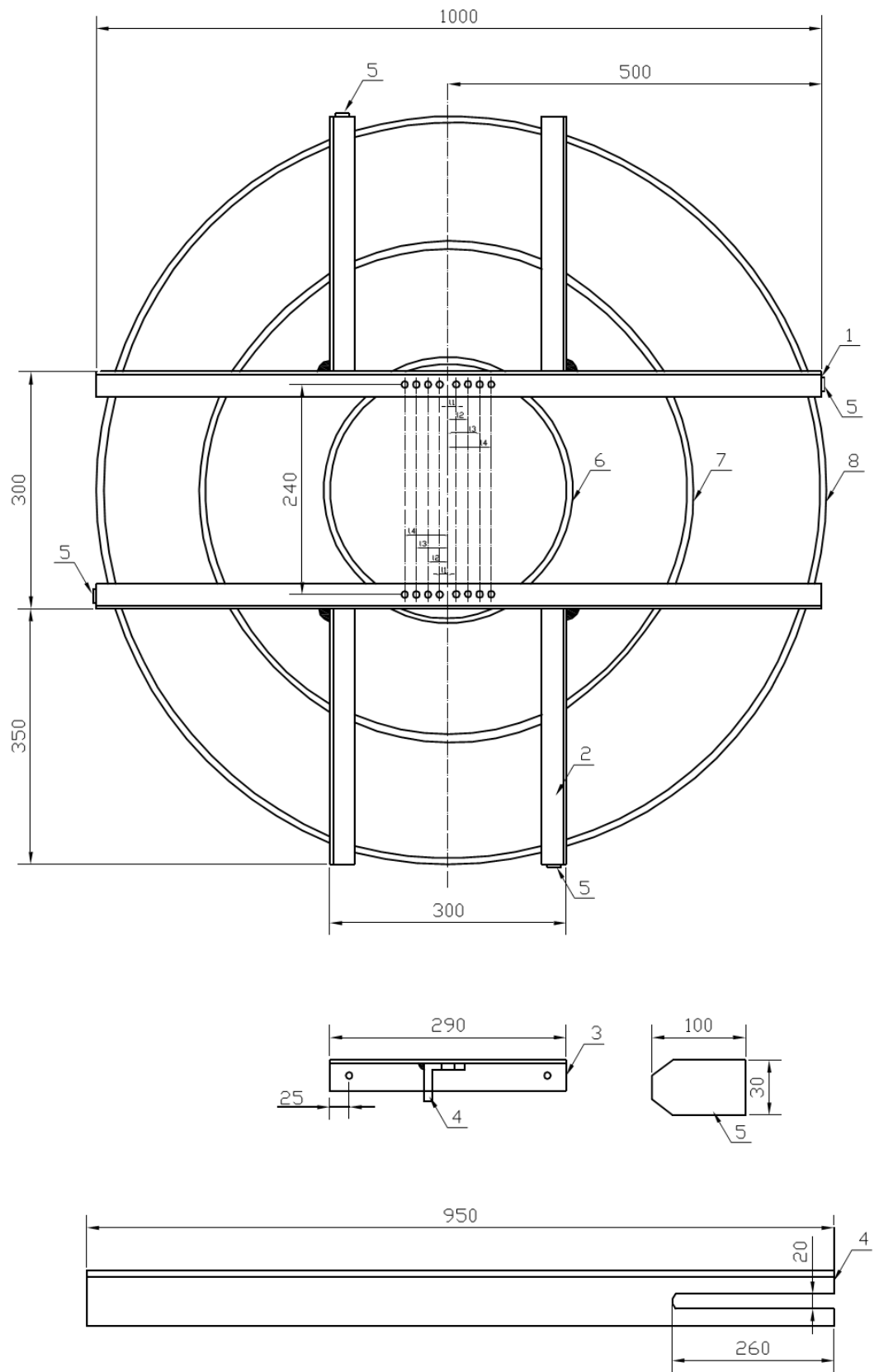

2. Общи технически характеристики.

№ по ред	Характеристика	Изискване
1.	Конструкция, размери и гранични отклонения	а) Съгласно фигура 1
		б) На детайли 1 и детайли 3 са разпробити съответно осем и два отвора $\varnothing 12$ mm за присъединяване на монтажните приспособления към хоризонталната основа с четири броя устойчиви на корозия болтови съединения, включващи болтове M10x40 mm, комплектувани с две подложни шайби и осигурителна гайка.
		в) По дължина на вертикалните профили на монтажните приспособления (детайл 4) е направен прорез 20x260 mm.
		г) Металните платформи се монтират към върха на стоманобетонния стълб за ВЛ НН чрез пристягане на монтажните приспособления към съществуващите на място стоманени куки и свободните отвори на стълба с два броя стоманени шпилки M16x300 mm, комплектувани с по две подложни шайби M16x40x3 mm, пружинни шайби и шестостенни гайки.
		д) Отклоненията на размерите на монтажните детайли не трябва да бъдат по-големи от ± 1 mm.
2.	Материали	
2.1	Монтажни детайли (профили, обръчи и планки)	а) Равнораменните ъглови профили трябва да отговарят на изискванията на БДС EN 10056-1 и БДС EN 10056-2 или еквивалентно/и, и да бъдат изработени от нелегирана конструкционна въглеродна стомана марка S275JR съгласно БДС EN 10025-2 или еквивалентно/и.
		б) Обръчите трябва да бъдат изработени от заваряема армировъчна стомана с гладък профил съгласно БДС EN 10080 или еквивалентно/и.
		в) Ограничителните планки трябва да бъдат изработени от горещовалцувана лента (шина) от заваряема стомана, отговаряща на изискванията на БДС EN 10051 или еквивалентно/и.
2.2	Крепежни елементи	а) Болтовете са стоманени с шестостенни глави с нарязана до главата цилиндрична част на стеблото и отговарят на БДС EN ISO 4017 или еквивалентно/и, с клас на якост най-малко 8.8.
		б) Шпилките са с цяла резба и изработени от горещовалцуван кръгъл стоманен прът съгласно БДС EN 10060 или еквивалентно/и, марка и категория на стоманата S235JR съгласно БДС EN 10025-1 и БДС EN 10025-2 или еквивалентно/и.
		в) Гайките трябва да отговарят на изискванията на БДС EN ISO 4032 или еквивалентно/и, с клас на якост 8.
		г) Шайбите трябва да отговарят на изискванията на БДС EN ISO 887 или еквивалентно/и.
		д) Пружинните (федер) шайби са изработени от пружинна стомана и отговарят на изискванията на DIN 7980 или еквивалентно/и.
		е) Осигурителните гайки с полимерна вложка трябва да отговарят на изискванията на БДС EN ISO 10511 или еквивалентно/и, с клас на якост 8.

№ по ред	Характеристика	Изискване
3	Заваряване	а) Заваряването на отделните монтажни детайли (профили, обръчи и планки) трябва да бъде изпълнено съгласно чертежа на фиг.1 по-горе.
		б) Детайли 1,2,5,6,7 и 8 се свързват с плътен заваръчен шев по цялата дължина на контакта.
		в) Детайл 3 се свързва към детайл 4 с плътен заваръчен шев по цялата дължина на контакта.
		г) Заваръчните шевове трябва да имат гладка повърхност без стеснявания, кратери, прекъсвания и т.н.
		д) Заваръчните шевове трябва да бъдат с плавен преход към основния материал.
		е) Завареният метал трябва да бъде плътен по цялата дължина на шева без пукнатини, натрупвания и групирани повърхностни шупли.
4	Антикорозионна защита на металните повърхности	а) Двуслойна защитна система за нанасяне състояща се от грундиращо покритие и горно декоративно покритие с емайллак сребърен феролит.
		б) Преди нанасянето на грундиращото покритие повърхностите трябва да бъдат грижливо почистени от масла, г्रेसи, остатъци от заваръчните работи, ръжди и окалина и други чужди материали.
		в) Крепежните елементи трябва да бъдат защитени от корозия чрез горещо или електрохимично поцинковане или еквивалентно/и, с дебелина на покритието в съответствие с приложимите стандарти. Поцинкованите резби трябва да позволяват свободно навиване на гайките.
		г) Експлоатационната дълготрайност на лаковобояджийското и цинково покрития трябва да бъде min 15 години.
5	Маркировка	Металните платформи трябва да бъдат маркирани трайно от външната страна на един от хоризонталните или вертикални профили, по подходящ начин с логото или наименованието на производителя.
6	Окомплектовка	Хоризонтална платформа и два броя монтажни приспособления, в комплект с крепежните елементи, описани в т.3.1 по-горе.
7	Съхранение и транспорт	Металните платформи се съхраняват и транспортират в условия, които гарантират запазването на антикорозионното им покритие и предпазват от механични повреди.
8	Експлоатационна дълготрайност	min 30 години

3. Характеристика на материала.

Метални платформи, предназначени за повдигане на щъркелови гнезда с тегло min 250 kg, върху стоманобетонни стълбове за въздушни електропроводни линии НН, над електрическите проводници с цел намаляване на риска от аварии и опазване на щъркелите.

Металните платформи се състоят от хоризонтална основа, изработена чрез заваряване на горещовалцовани равнораменни ъглови профили (винкели) от нелегирана конструкционна стомана и три детайла с формата на кръг (обръчи), изработени от заваряема армировъчна стомана $\varnothing 8$ mm, както е показано на чертежа на фигура 1.

За сигурно позициониране на щъркеловото гнездо, на всяка от четирите страни перпендикулярно на хоризонталната основа са монтирани чрез заваряване ограничителни планки (детайл 5), изработени от горещовалцована стоманена шина 30x3 mm.

Към хоризонталната основа се присъединяват с болтови съединения два броя монтажни приспособления, изработени чрез заваряване перпендикулярно един на друг ъглови (хоризонтален и вертикален) профили от типа посочен по-горе (детайли 3 и 4 съгласно фигура 1).

В глобено състояние платформата се монтира върху стоманобетонен стълб за въздушни линии НН с отчитане на типа и конструктивните му характеристики, като монтажните приспособления се пристягат към върха на стълба на две места чрез съществуващите стоманени куки за порцеланови изолатори и допълнителни стоманени шпилки, като същевременно възпрепятстват пропадането на платформата надолу под тежестта на гнездото. За предпазване от корозия металните платформи са защитени с лаково-бояджийско покритие и на подходящо място са трайно маркирани с наименование или лого на производителя.

4. Предназначение.

Металните платформи се монтират върху стоманобетонни стълбове от електроразпределителната мрежа НН, представляващи критични места, на които съществува потенциална опасност от запалвания на гнездата, причиняване на щети по въздушните линии или застрашаване живота на щъркелите.

5. Съответствие на предложеното изпълнение с нормативно-техническите документи.

Металните платформи трябва да бъдат изработени в съответствие с изискванията на този стандарт за материал съгласно чертежа на фигура 1 и на посочените по-долу стандарти или еквивалентно/и, включително на техните валидни изменения и допълнения:

- БДС EN 10025-1:2005 „Горещовалцувани продукти от конструкционни стомани. Част 1: Общи технически условия на доставка” или еквивалентно/и;
- БДС EN 10025-2:2005 „Горещовалцувани продукти от конструкционни стомани. Част 2: Технически условия на доставка за нелегирани конструкционни стомани” или еквивалентно/и;
- БДС EN 10056-1:1999 „Равнораменни и неравнораменни ъглови профили от конструкционна стомана. Част 1: Размери” или еквивалентно/и;
- БДС EN 10056-2:1999 „Равнораменни и неравнораменни ъглови профили от конструкционна стомана. Част 2: Допустими отклонения от формата и размерите“ или еквивалентно/и;
- БДС EN 10051:2011 „Непрекъснато горещовалцувани лента и дебел/тънък лист, нарязан от широка лента от нелегирани и легирани стомани. Допустими отклонения от размерите и формата” или еквивалентно/и;
- БДС EN 10060:2005 „Горещовалцувани кръгли стоманени пръти с общо предназначение. Размери и допустими отклонения от формата и размерите“ или еквивалентно/и;
- БДС EN ISO 10683:2003 „Свързващи елементи. Цинкови пластини, използвани за неелектролитни покрития” или еквивалентно/и;
- БДС 3112:1985 „Заваряване. Краища за ръчно електродъгово и газоокислородно заваряване. Форма и размери.” или еквивалентно/и;
- БДС 5654:1984 „Заваряване. Краища за заваряване на стомани в защитна среда от въглероден двуокис. Форма и размери.” или еквивалентно/и;
- БДС EN ISO 4032:2013 „Шестостенни гайки. Изпълнение 1. Класове на точност А и В (ISO 4032:2012)“ или еквивалентно/и;
- БДС EN ISO 10511:2013 „Шестостенни самозакотрящи се ниски гайки (с неметална вложка) (ISO 10511:2012)“ или еквивалентно/и;
- БДС EN ISO 887:2003 „Шайби кръгли плоски за болтове, винтове и гайки с метрична резба с общо предназначение. Общ план (ISO 887:2000)” или еквивалентно/и;
- БДС EN ISO 4017:2014 „Винтове с шестостенна глава. Класове на точност А и В (ISO 4017:2014)“ или еквивалентно/и;
- БДС EN 10080:2005 „Стомани за армиране на бетон. Заваряема армировъчна стомана. Общи положения“ или еквивалентно/и;
- БДС EN ISO 4042:2003 „Свързващи елементи. Галванични покрития (ISO 4042:1999)“ или еквивалентно/и;
- БДС EN ISO 1461:2009 „Горещопоцинковани покрития на готови продукти от чугун и стомана. Технически изисквания и методи за изпитване (ISO 1461:2009)“ или еквивалентно/и.

6. Параметри на електрическата разпределителна мрежа НН

№ по ред	Параметър	Стойност
6.1.	Номинално напрежение	400/230 V
6.2	Максимално работно напрежение	440/253 V
6.3	Номинална честота	50 Hz
6.4	Брой на фазите	3
6.5	Начин на заземяване	Директно заземяване

7. Характеристика на работната среда и място на монтиране.

№ по ред	Характеристика	Стойност
7.1	Максимална температура на околната среда	+ 40 °C
7.2	Минимална температура на околната среда	- 25 °C
7.3	Относителна влажност	До 100%
7.4	Надморска височина	До 2000 m

8. Изисквания при изпълнение предмета на договора

Избраният за изпълнител се задължава да уведоми писмено възложителя най-малко два работни дни преди изпращането на стоката за очакваната дата на пристигането ѝ в местоназначението на електронен адрес за съответния склад.

9. Придружаващи доставката документи.

9.1. Избраният за изпълнител се задължава да достави стоката с два комплекта документи, единият от които трябва да съдържа:

9.1.1. Приемо-предавателен протокол, изготвен по образец Приложение 4 към проекта на договор, в три еднообразни екземпляри.

9.1.2. Декларация за съответствие, издадена от избрания за изпълнител, която задължително да съдържа следната информация:

9.1.2.1. Име и адрес на производителя.

9.1.2.2. Пълно наименование на стоката.

9.1.2.3. Директива(и).

9.1.2.4. Стандарт(и).

9.1.2.5. Дата и място на изготвяне на Декларацията за съответствие.

9.1.2.6. Име и фамилия на лицето, изготвило Декларацията за съответствие.

9.1.2.7. Подпис на лицето, изготвило Декларацията за съответствие.

9.1.2.8. Печат.

9.1.3. Опаковъчен лист, изготвен по образец Приложение 5 към договора, който задължително съдържа следната информация:

9.1.3.1. Име и адрес на **Изпълнителя**.

9.1.3.2. Име и адрес на **Възложителя**.

9.1.3.3. Номер на поръчка (и) за покупка.

9.1.3.4. Дата на издаване на поръчка (и) за покупка.

9.1.3.5. Вид транспортно средство.

9.1.3.6. Регистрационен номер на транспортното средство.

9.1.3.7. Име на куриерската фирма, извършила доставката.

9.1.3.8. SAP номер на стоката.

9.1.3.9. Наименование на стоката.

9.1.3.10. Вид опаковка.

9.1.3.11. Брой на стоката в опаковка.

9.1.3.12. Брутно тегло, кг.

9.1.3.13. Общ брой опаковки.

9.1.3.14. Място на съставяне на Опаковъчния лист.

9.1.3.15. Дата на съставяне на Опаковъчния лист.

9.1.3.16. Подпис на отговорното лице, съставило Опаковъчния лист.

9.1.4. Инструкции за транспортиране, складиране и монтиране - за всяка доставка.

- 9.2. Вторият комплект документи, с изключение на приемо-предавателния протокол, трябва да бъде опакован в хартиен или найлонов плик, на който да бъде поставен етикет с опис на съдържанието му и следния надпис: за Дирекция „Логистика и бизнес обслужване“.

10. Изисквания към опаковката.

Всеки комплект, състоящ се от хоризонтална платформа, два броя монтажни приспособления, крепежни елементи, описани в т. 2.2 от таблицата Общи технически характеристики, следва да бъде опакован отделно.

Поръчаните от възложителя във всяка поръчка количества следва да бъдат транспортирани върху европалети.

11. Изисквания на възложителя към сроковете за изпълнение на доставката.

- 11.1. Срокът за доставка на до 50 /петдесет/ броя метални платформи за повдигане на щъркелови гнезда, след получаване на писмена поръчка за доставка отправена от страна на Възложителя е не по-късно от 40 (четиридесет) работни дни.
- 11.2. Срокът за доставка на до 100 /сто/ броя метални платформи за повдигане на щъркелови гнезда, след получаване на писмена поръчка за доставка отправена от страна на Възложителя е не-по-късно от 40 (четиридесет) работни дни.
- 11.3. Срокът за доставка на до 200 /двеста/ броя метални платформи за повдигане на щъркелови гнезда, след получаване на писмена поръчка за доставка отправена от страна на Възложителя е не по-късно от 40 (четиридесет) работни дни.
- 11.4. Срокът за доставка на до 300 /триста/ броя метални платформи за повдигане на щъркелови гнезда, след получаване на писмена поръчка за доставка отправена от страна на Възложителя е не по-късно от 60 (шестдесет) работни дни.
- 11.5. Срокът за доставка на до 400 /четиристотин/ броя метални платформи за повдигане на щъркелови гнезда, след получаване на писмена поръчка за доставка отправена от страна на Възложителя е не по-късно от 60 (шестдесет) работни дни.
- 11.6. Срокът за доставка на до 500 /петстотин/ броя метални платформи за повдигане на щъркелови гнезда, след получаване на писмена поръчка за доставка отправена от страна на Възложителя е не по-късно от 60 (шестдесет) работни дни.

12. Към техническото предложение участниците следва да приложат следните документи:

- Декларация от участника за произход на използваните материали, с посочени данни за производителите (*оригинал*) (*включват се всеки използвани материал*)
- Декларация от участника за съответствие на изпълнението на стоката с посочените от възложителя стандарти или еквиваленти, включително и на предоставения чертеж (*оригинал*) (*от декларацията следва да е видно, че металните платформи за повдигане на щъркелови гнезда съответства на посочените от възложителя в т. 5 от Раздел II. "Техническа спецификация. Изисквания и условия на възложителя към изпълнението на предмета на поръчката." от документация за обществена поръчка стандарти или техни еквиваленти, включително на техни валидни измененип и допълнения, както и на изискванията съгасно чертежа от фигура 1).*
- Кратко техническо описание, конструктивни характеристики, включително тегло и друга информация за металните платформи за повдигане на щъркелови гнезда върху стоманобетонни стълбове;
- Чертеж с размери на метална платформа за повдигане на щъркелови гнезда върху стоманобетонни стълбове;
- Кратко техническо описание на процесите на подготовка на повърхностите и нанасяне на антикорозионните покрития.
- Инструкция за транспортиране, складиране и монтаж на металните платформи за повдигане на щъркелови гнезда върху стоманобетонни стълбове.

ГЛАВА III. КРИТЕРИИ. ПОКАЗАТЕЛИ. МЕТОДИКА ЗА ОЦЕНКА И КЛАСИРАНЕ НА ОФЕРТИТЕ.

Раздел-1. Критерии за възлагане на поръчката.

Настоящата обществена поръчка се възлага въз основа на икономически най-изгодна оферта, която се определя въз основа на критерия: „най-ниска цена“, съгласно чл. 70, ал. 2, т. 1 от ЗОП.

Раздел-2. Показатели и относителната им тежест.

Показателят, по който ще се оценяват офертите на участниците, е предложената в Ценовото предложение „Обща стойност за доставка в централни складове на възложителя на цялото прогнозно количество от 900 броя метални платформи за повдигане на щъркелови гнезда върху стоманобетонни стълбове, в лева без ДДС“, с относителна тежест = 100%.

Раздел-3. Методика за оценка.

„Обща стойност за доставка в централни складове на възложителя на прогнозното количество от 900 броя метални платформи за повдигане на щъркелови гнезда върху стоманобетонни стълбове, в лева без ДДС“ представлява сбор от общите стойности за доставка на прогнозно количество метални платформи за повдигане на щъркелови гнезда във всеки един от централните складове на възложителя от Ценовото предложение.

В „Обща стойност за доставка в централни складове на възложителя на прогнозното количество от 900 броя метални платформи за повдигане на щъркелови гнезда върху стоманобетонни стълбове, в лева без ДДС“ следва да са включени всички разходи на участника за качествено изпълнение на предмета на поръчката, включително и не само разходите за изработка, доставка, транспортиране, в централен склад на възложителя, командировъчни, мита, такси, опаковки, придружаващи документи, както и всички други разходи, съпътстващи изпълнението.

Раздел-4. Класиране на офертите.

Класирането на офертите ще се извърши по възходящ ред на предложената „Обща стойност за доставка в централни складове на възложителя на прогнозното количество от 900 броя метални платформи за повдигане на щъркелови гнезда върху стоманобетонни стълбове, в лева без ДДС“ от Ценовото предложение, т.е. участникът, предложил най-ниска „Обща стойност за доставка в централни складове на възложителя на прогнозното количество от 900 броя метални платформи за повдигане на щъркелови гнезда върху стоманобетонни стълбове, в лева без ДДС“, ще бъде класиран на първо място.

За изпълнител ще бъде избран участникът, предложил най-ниска „Обща стойност за доставка в централни складове на възложителя на прогнозното количество от 900 броя метални платформи за повдигане на щъркелови гнезда върху стоманобетонни стълбове, в лева без ДДС“, при спазване на всички изисквания и условия на Възложителя, посочени в настоящата документация за обществена поръчка.

Раздел-5. Процедура при еднакви ценови предложения.

В случай че цените за изпълнение на поръчката, според които ще се извърши класирането, съобразно указаното по-горе, в две или повече оферти, класирани на първо място, са еднакви, комисията провежда публично жребий за определяне на изпълнител между участниците представили еднакви ценови предложения (еднакви общи стойности за доставка в централните складове на възложителя на цялото прогнозно количество от 900 броя метални платформи за повдигане на щъркелови гнезда върху стоманобетонни стълбове, в лева, без ДДС) по реда на чл. 58, ал. 3 от ППЗОП.

Жребият ще се проведе при следните условия и ред:

Поставят се три кутии, които се надписват – кутия с имена на участниците, представили еднакви ценови предложения, кутия с имената на членовете на комисията и кутия с поредни номера на класиране, съответни на броя на офертите, които не могат да бъдат класирани съгласно обявената методика за оценка. Председателят на комисията тегли един билет от кутията с имената на членовете на комисията, като изтегленият член ще извършва тегленето на имената на участниците, представили еднакви ценови предложения и тяхното класиране от останалите две кутии. Избраният член на комисията последователно изтегля билет от кутията с имената на участниците и билет от кутията с поредните номера, като ги съобщава на присъстващите. Това се повтаря, докато не се изчерпят всички билети от кутиите с имената на участниците и поредните номера за класирането на офертите. Класирането на офертите в резултат от жребия се отразяват в протокол, който се подписва от комисията и присъстващите представители на участниците. За изпълнител ще бъде определен участникът, за когото при жребия е изтеглен пореден № 1, като съответно останалите участници ще бъдат класирани според поредността на номера, изтеглен за тях.

ГЛАВА IV. ИЗИСКВАНИЯ КЪМ УЧАСТНИЦИТЕ. УКАЗАНИЯ ЗА ПОДГОТОВКА НА ОФЕРТАТА.

Раздел-1. Изисквания към участниците

1. В „откритата“ по вид процедура могат да участват всички заинтересовани лица – български и чуждестранни физически или юридически лица или техни обединения, както и всяко друго образувание, които имат право да изпълняват предмета на тази обществена поръчка, съгласно законодателството на държавата, в която то е установено.
2. Възложителят, с оглед предоставената му правна възможност в чл. 10, ал. 2 от ЗОП, няма изискване обединение участник в процедурата да има определена правна форма, за да участва при възлагането на поръчката, както и не поставя условие за създаване на юридическо лице, в случай че избраният за изпълнител участник е обединение от физически и/или юридически лица.
3. Възложителят няма да отстранява от участие в процедурата за възлагане на обществена поръчка участник на основание на неговия статут или на правната му форма, когато участникът или участниците в обединението имат право да предоставят обекта на поръчката в държавата членка, в която са установени.
4. Юридическите лица се представляват от лицето или лицата с представителна власт по закон или от специално упълномощени лица. За извършване на съответните действия от името и за сметка на участника от страна на представител по пълномощие, във връзка с провеждането на процедурата, се представя задължително надлежно издадено пълномощно, което следва да е в оригинал (със свеж подпис и по възможност печат), като нотариална заверка не се изисква.
5. Физическите лица, когато се представляват от друго лице, представят пълномощно за извършване на съответните действия от името и за сметка на физическото лице от страна на представител по пълномощие, във връзка с провеждането на процедурата, което следва да е в оригинал (със свеж подпис и по възможност печат), като нотариална заверка не се изисква.
6. В процедурата за възлагане на обществена поръчка едно физическо или юридическо лице може да участва само в едно обединение.
7. За целите на настоящата процедура, към момента на подаване на офертата, документът, с който е създадено обединението, трябва да съдържа минимум следните клаузи, отнасящи се до:
 - правното основание за създаване на обединение;
 - определяне на лице, което ще представлява обединението за целите на конкретната обществена поръчка;
 - разпределение на дейностите от предмета на конкретна обществена поръчка, които ще изпълнява всеки член на обединението;
 - правата и задълженията на участниците в обединението, във връзка с конкретна обществена поръчка;
 - разпределение на отговорностите между членовете на обединението във връзка с конкретната обществена поръчка.
8. В случай че обединението не е създадено специално за участие в настоящата обществена поръчка и/или в основния документ за създаване на обединението не се съдържат посочените по-горе клаузи, участникът трябва да представи сключено към договора допълнително споразумение, в което тези изисквания да са отразени.
9. Когато не е приложен документ за създаване на обединение или в приложения такъв липсват клаузи, гарантиращи изпълнението на горепосочените условия и след прилагане разпоредбата на чл. 54, ал. 8 и ал. 9 от ППЗОП, или съставът на обединението се е променил след изтичане на срока за получаване на офертите за участие в процедурата за възлагане на настоящата обществена поръчка, участникът ще бъде отстранен от участие в процедурата за възлагане на тази обществена поръчка.
10. Лице, което участва в обединение, не може да подава самостоятелна оферта.

11. Клон на чуждестранно лице може да е самостоятелен участник в процедура за възлагане на обществена поръчка, ако може самостоятелно да подава оферти и да сключва договори съгласно законодателството на държавата, в която е установен.

Раздел-2. Изисквания към личното състояние на участниците:

1. Възложителят ще отстранява от участие в процедура за възлагане на обществена поръчка, участник, за когото са възникнали преди или по време на процедурата обстоятелствата, посочени в чл. 54, ал. 1 от ЗОП, и обстоятелствата по чл. 55, ал. 1, т. 1 и т. 4 от ЗОП, както и когато такива обстоятелства са възникнали спрямо един или повече членове на обединение, участник в процедурата. Възложителят, няма да отстранява участник по отношение на който е налице основанието за отстраняване по чл. 55, ал. 1, т. 1 от ЗОП, ако се докаже, че същият не е преустановил дейността си и е в състояние да изпълни поръчката съгласно приложимите национални правила за продължаване на стопанската дейност в държавата, в която е установен (съгласно разпоредбата на чл. 55, ал. 4 от ЗОП). Участник, за когото са налице основания по чл. 54, ал. 1 от ЗОП, има право да представи доказателства, че е предприел мерки, които гарантират неговата надеждност, въпреки наличието на съответното основание за отстраняване. В тази връзка участникът може да докаже, че:

а) е погасил задълженията си по чл. 54, ал. 1, т. 3 от ЗОП, включително начислените лихви и/или глоби, или че те са разсрочени, отсрочени или обезпечени;

б) е платил или е в процес на изплащане на дължимо обезщетение за всички вреди, настъпили в резултат от извършеното от него престъпление или нарушение;

в) е изяснил изчерпателно фактите и обстоятелствата, като активно е съдействал на компетентните органи, и е изпълнил конкретни предписания, технически, организационни и кадрови мерки, чрез които да се предотвратят нови престъпления или нарушения.

г) е платил изцяло дължимото вземане по чл. 128, чл. 228, ал. 3 или чл. 245 от Кодекса на труда.

Възложителят ще отстранява от участие в процедурата за възлагане на обществената поръчка участник, по отношение на който е доказано (присъства в списъка на АОП, съгласно чл. 57, ал. 4 от ЗОП), че е виновен за неизпълнение на договор за обществена поръчка или на договор за концесия за строителство или за услуга, довело до предсрочното му прекратяване, изплащане на обезщетения или други подобни санкции, с изключение на случаите, когато неизпълнението засяга по-малко от 50 на сто от стойността или обема на договора.

2. Възложителят ще прилага посочените основания за отстраняване до изтичане на следните срокове:

а) пет години от влизането в сила на присъдата – по отношение на обстоятелствата по чл. 54, ал. 1, т. 1 и т. 2 от ЗОП освен ако в присъдата е посочен друг срок;

б) три години от датата на настъпване на обстоятелствата по чл. 54, ал. 1, т. 5, буква „а“ и т. 6 от ЗОП и чл. 55, ал. 1, т. 2-5, освен ако в акта, с който е установено обстоятелството, е посочен друг срок.

3. Когато по преценка на възложителя предприетите от участника мерки са достатъчни, за да се гарантира неговата надеждност, участникът няма да бъде отстранен от по-нататъшно участие в процедурата.

4. От възможността да представи доказателства, че е предприел мерки, които гарантират неговата надеждност, не може да се ползва участник, който с влязла в сила присъда или друг акт съгласно законодателството на държавата, в която е произнесена присъдата или е издаден актът, е лишен от правото да участва в процедури за обществени поръчки, за времето, определено с присъдата или акта и възложителят ще отстрани такъв участник.

5. В зависимост от установеното основание по чл. 54, ал. 1 и чл. 55 ал. 1 от ЗОП, участникът, избран за изпълнител, представя един или няколко от документите съгласно чл. 58 от ЗОП, за да докаже липсата на основания за отстраняване.

6. Основанията по чл. 54, ал. 1, т. 1, т. 2 и т. 7 от ЗОП се отнасят за лицата, които представляват участника, членовете на управителни и надзорни органи и за други лица, които имат правомощия да упражняват контрол при вземане на решения от тези органи. Такива други лица са лица със статут, който им позволява да влияят пряко върху дейността на предприятието по начин, еквивалентен на този, валиден за представляващите го лица, членовете на управителните или надзорните органи.

7. Свързани лица по смисъла на § 2, т. 45 от Допълнителните разпоредби на Закона за обществените поръчки не могат да бъдат самостоятелни участници в една и съща процедура.

За удостоверяване на липсата на основания за отстраняване по чл. 54, ал. 1 и чл. 55, ал. 1 от ЗОП, участника декларира информацията, като представя попълнен Единен европейски документ за обществени поръчки (ЕЕДОП), както следва:

За обстоятелствата по чл. 54, ал. 1, т. 1 и т. 2 от ЗОП се попълва част III, буква „А“ от ЕЕДОП;

За обстоятелствата по чл. 54, ал. 1, т. 3 от ЗОП се попълва част III, буква „Б“ от ЕЕДОП;

За обстоятелствата по чл. 54, ал. 1, т. 4 от ЗОП се попълва част III, буква „В“ от ЕЕДОП;

За обстоятелствата по чл. 54, ал. 1, т. 5 от ЗОП се попълва част III, буква „В“ от ЕЕДОП;

За обстоятелствата по чл. 54, ал. 1, т. 6 от ЗОП се попълва част III, буква „В“ от ЕЕДОП;

За обстоятелствата по чл. 54, ал. 1, т. 7 от ЗОП се попълва част III, буква „В“ от ЕЕДОП;

За обстоятелствата по чл. 55, ал. 1, т. 1 от ЗОП се попълва част III, буква „В“ от ЕЕДОП.

Участниците са длъжни в процеса на провеждане на процедурата да уведомяват възложителя за всички настъпили промени в обстоятелствата по чл. 54 и чл. 55 от ЗОП в срок, съгласно чл. 46, ал. 1 от ППЗОП.

Раздел-3. Основания за отстраняване, свързани с националното законодателство:

Национални основания за отстраняване са:

- осъждания за престъпления по чл. 194 – 208, чл. 213а – 217, чл. 219 – 252 и чл. 254а – 255а и чл. 256 – 260 от Наказателния кодекс (НК) (чл. 54, ал. 1, т. 1 от ЗОП);
- нарушения по чл. 61, ал. 1, чл. 62, ал. 1 или 3, чл. 63, ал. 1 или 2, чл. 228, ал. 3 от Кодекса на труда (чл. 54, ал. 1, т. 6 от ЗОП);
- нарушения по чл. 13, ал. 1 от Закона за трудовата миграция и трудовата мобилност в сила от 23.05.2018 г. (чл. 54, ал. 1, т. 6 от ЗОП);
- наличие на свързаност по смисъла на параграф 2, т. 45 от ДР на ЗОП между участниците в процедурата (чл. 107, т. 4 от ЗОП);
- наличие на обстоятелство по чл. 3, т. 8 и чл. 4 от Закона за икономическите и финансовите отношения с дружествата, регистрирани в юрисдикции с преференциален данъчен режим, контролираните от тях лица и техните действителни собственици. Съгласно § 1 от допълнителните разпоредби на ЗИФОДРЮДРКЛПДС, посочените изрази имат следното значение:
 - ✓ "Дружество" е всяко юридическо лице, неперсонифицирано дружество и друга структура, получаваща статута си от законодателството на държавата, в която е регистрирано, без оглед на формата на сдружаване, учредяване, регистрация или друг подобен критерий.
 - ✓ "Юрисдикции с преференциален данъчен режим" са юрисдикциите по смисъла на § 1, т. 64 от допълнителните разпоредби на Закона за корпоративното подоходно облагане.
- обстоятелства по чл. 69 от Закона за противодействие на корупцията и за отнемане на незаконно придобитото имущество.

За удостоверяване на липсата на основания за отстраняване, свързани с националното законодателство, участникът **попълва Част III, буква „Г“ Други основания за изключване...“**, поле **„Прилагат ли се специфичните национални основания за изключване“** на ЕЕДОП:

- отговор „не“ се отнася за всички обстоятелства;
- при отговор „да“ участникът трябва да посочи конкретното обстоятелство, както и евентуално предприетите мерки за надеждност;

- в случай че участник в процедурата не е посочил липсата на основания за отстраняване в представения ЕЕДОП, Част III, буква "Г", възложителят съгласно чл. 67, ал. 5 от ЗОП може да изиска от участника да представи Декларация за отсъствие на обстоятелствата посочени по-горе (*оригинал*), за доказване на съответствието с изискванията на Възложителя.

Бележка:

В тази връзка следва да се има предвид, че позоваването на системата e-Certis няма правна сила за възложителите и участниците, тъй като тя е замислена само като помощно информационно средство. Системата не освобождава участниците от задължението да се придържат към националните законодателства в областта на обществените поръчки.

Раздел-4. Други основания за отстраняване от участие:

Други основания за отстраняване от участие са посочените в чл. 107 т. 1, т. 2 и т. 3 от ЗОП и при тяхното наличие Възложителят ще отстранява участник в процедурата.

Раздел-5. Критерии за подбор. Минимални изисквания за допустимост:

А. Годност (правоспособност) за упражняване на професионална дейност на участника:

В настоящата обществена поръчка **няма изисквания** за годността (правоспособността) за упражняване на професионална дейност на участника, включително изисквания във връзка с вписването в професионални или търговски регистри.

Б. Икономическо и финансово състояние на участника:

В настоящата обществена поръчка **няма изисквания** за икономическото и финансово състояние на участника.

В. Технически и професионални способности на участника:

В настоящата обществена поръчка **няма изисквания** за технически и професионални способности на участника.

Г. Изисквания към участници-обединения:

При участие на обединения, които не са юридически лица, съответствието с критериите за подбор се доказва от обединението участник, а не от всяко от лицата, включени в него, с изключение на съответна регистрация, представяне на сертификат или друго условие, необходимо за изпълнение на поръчката, съгласно изискванията на нормативен или административен акт и съобразно разпределението на участието на лицата при изпълнение на дейностите, предвидено в договора за създаване на обединението, съгласно чл. 59, ал. 6 от ЗОП.

Д. Използване на капацитета на трети лица и подизпълнители:

1. Участниците могат за целите на настоящата поръчка да се позоват на капацитета на *трети лица*, независимо от правната връзка между тях, по отношение на посочените критерии от Възложителя, свързани с икономическото и финансовото състояние, техническите способности и професионалната компетентност.
2. Ако участникът се позовава на капацитета на трети лица, той трябва да може да докаже, че ще разполага с техните ресурси, като представи документи за поетите от третите лица задължения.
3. Третите лица трябва да отговарят на съответните критерии за подбор, свързани с икономическото и финансово състояние, технически способности и професионална компетентност, за доказването на които участникът се позовава на техния капацитет и за тях да не са налице основанията за отстраняване от процедурата.

В случай на използване на капацитета на трети лица, участниците попълват част II, буква "В" на ЕЕДОП, и приложимите полета от Част IV от ЕЕДОП, като задължително представят за съответните лица надлежно попълнен и подписан от тях ЕЕДОП.

4. Участниците в настоящата процедура посочват в офертата си *подизпълнителите* и дела от поръчката, който ще им възложат, ако възнамеряват да използват такива. В този случай участниците трябва да представят доказателство за поетите от подизпълнителите задължения.

5. Подизпълнителите трябва да отговарят на определените критерии за подбор, посочени от възложителя, съобразно вида и дела от поръчката, който ще изпълняват, и за тях да не са налице основания за отстраняване от процедурата.
6. Възложителят ще изисква замяна на подизпълнител, който не отговаря на условията.
7. Лице, което е дало съгласие да бъде подизпълнител на друг участник, не може да подава самостоятелна оферта.

В случай на използване на подизпълнители, участниците попълват част II, буква "В" на ЕЕДОП, като задължително представят за съответните лица надлежно попълнен и подписан от тях ЕЕДОП. Важно: Делът на подизпълнителя се посочва от участника, чрез попълване на Част IV, буква „В“, т. 10 от ЕЕДОП на участника.

Раздел-6. Съдържание на офертата.

Офертата трябва да съдържа документите, посочени в тази документация, съответстващи на чл. 47, ал. 3 във връзка с чл. 39, ал. 2 и ал. 3 от ППЗОП, включително и друга информация, посочена от възложителя в тази документация, като препоръчително е подреждането на документите в офертата да следва последователността на изброяването им в описа:

1. **Опис на представените документи**, на основание чл. 47, ал. 3 от ППЗОП, подписан от представляващия по закон участника или упълномощено за това лице (*оригинал, изготвен по образец от Приложение № 1 към настоящата документация*).
2. **Единен европейски документ за обществени поръчки (ЕЕДОП)***; в съответствие с изискванията на чл. 67, ал. 1 от ЗОП и съдържащ изискваната от възложителя информация, а когато е приложимо: ЕЕДОП за всеки от участниците в обединението, което не е юридическо лице, за всеки подизпълнител и за всяко лице, чиито ресурси ще бъдат ангажирани в изпълнението на поръчката. **Единният европейски документ за обществени поръчки се представя задължително в електронен вид (еЕЕДОП).**

*Когато изискванията по чл. 54, ал. 1, т. 1, 2 и 7 от ЗОП се отнасят за повече от едно лице, всички лица подписват един и същ ЕЕДОП. Когато е налице необходимост от защита на личните данни или при различие в обстоятелствата, свързани с личното състояние, информацията относно изискванията по чл. 54, ал. 1, т. 1, 2 и 7 от ЗОП се попълва в отделен ЕЕДОП за всяко лице или за някои от лицата. В тези случаи, когато се подава повече от един ЕЕДОП, обстоятелствата, свързани с критериите за подбор, се съдържат само в ЕЕДОП, подписан от лице, което може самостоятелно да представлява съответния стопански субект.

Подготовка на ЕЕДОП в електронен вид (еЕЕДОП) съгласно чл. 67, ал. 4 от ЗОП и Методически указания № МУ 4/02.03.2018 г. на Агенция за обществени поръчки (АОП).

При подготовката на еЕЕДОП за участие в тази обществена поръчка заинтересовано лице може да използва един от следните два способа:

- 1) като използва осигурената от Европейската комисия (ЕК) безплатна услуга чрез информационната система за еЕЕДОП.

Системата е достъпна чрез Портала за обществени поръчки, секция РОП и е-услуги/ Електронни услуги на ЕК, както и директно на адрес: <https://ec.europa.eu/tools/espd/filter?lang=bg>.

В тази връзка, възложителят е създал образец на еЕЕДОП чрез информационната система за еЕЕДОП, в който са нанесени данните за Възложителя, данните за настоящата процедура и са маркирани полетата, които съответстват на поставените от него изисквания, свързани с личното състояние на участниците и критериите за подбор.

Генерираните от системата файлове (espd-request) във формати .PDF (подходящ за преглед) и .XML (подходящ за компютърна обработка) са публикувани в профила на купувача на възложителя.

Заинтересованото лице зарежда в системата приложения XML файл, попълва необходимите данни и го изтегля (записва) в двата формата.

- 2) като използва текстообработващата програма WORD.

Освен чрез системата на ЕК за еЕЕДОП, при спазване на условието за общодостъпност на използваните средства, Възложителят предоставя на заинтересованите лица и формуляр, подготвен с програма за текстообработка Word.

В тази връзка в профила на купувача на възложителя е публикуван файл във формат .DOC, представляващ *Стандартен образец за ЕЕДОП*, с попълнен данни за Възложителя и настоящата процедура.

Заинтересованото лице попълва необходимите данни в подготвения формуляр и създава файл в PDF формат:

- ✓ чрез запис на формуляра с попълнени данни посредством функцията „запиши като“ и избор на формат „PDF“ на новия файл от падащо меню „запиши като тип:“; или
- ✓ чрез сканиране на формуляра с попълнени данни.

Подписване на еЕЕДОП като файл в PDF формат с електронен подпис.

Независимо кой от двата способа за подготовка на еЕЕДОП ще използва заинтересованото лице, файлът в PDF формат следва да бъде подписан с електронен подпис от лицата по чл. 54, ал. 2 и чл. 55, ал. 3 от ЗОП във връзка с чл. 40, ал. 2 от ППЗОП.

Подписването на еЕЕДОП с електронен подпис дава възможност за последователно полагане на няколко подписа, без да е необходимо лицата да се намират на едно и също място, т.е. дистанционно.

Това обхваща и случаите на лица, ситуирани в чужбина. Следва да се има предвид, че няма пречка всяко лице да подпише отделен еЕЕДОП, независимо че декларираниите обстоятелства са едни и същи. За законосъобразното провеждане на процедурата е от значение дали са налице основания за отстраняване за лицата по чл. 40, ал. 2 от ППЗОП, а не броят на документите, с които се декларират съответните обстоятелства.

Представяне на еЕЕДОП.

Заинтересованите лица към тази процедура за възлагане на обществена поръчка **трябва да представят еЕЕДОП в електронен вид по един от следните два начина:**

- 1) цифрово подписан от лицата по чл. 54, ал. 2 от ЗОП във връзка с чл. 40, ал. 2 от ППЗОП, приложен на подходящ оптичен носител към пакета документи за участие в процедурата. Форматът, в който се предоставя документът, не следва да позволява редактиране на неговото съдържание; или
- 2) чрез осигурен достъп по електронен път до изготвен и подписан електронно ЕЕДОП. В този случай документът следва да е снабден с т.нар. времеви печат, който да удостоверява, че ЕЕДОП е подписан и качен на интернет адреса, към който се препраща, преди крайния срок за получаване на офертите. В този случай към пакета документи за участие в процедурата (оферта), поставени в запечатаната непрозрачна опаковка, се представя декларация (Приложение № 2 от настоящата документация), в която се посочват адресът и начинът за достъп (username, password и др., ако са предвидени такива) до документа.

Важно: В *част II, Раздел А от Единния европейски документ за обществени поръчки (ЕЕДОП)*, участниците посочват единен идентификационен код по чл. 23 от Закона за търговския регистър и регистъра на лицата с нестопанска цел, БУЛСТАТ и/или друга идентифицираща информация в съответствие със законодателството на държавата, в която участникът е установен, както и адрес, включително електронен, за кореспонденция при провеждането на процедурата. Когато участник в обществена поръчка е обединение, което не е юридическо лице, в част II, Раздел А от ЕЕДОП се посочва правната форма на участника (обединение/консорциум/друга), като в този случай се подава отделен ЕЕДОП за всеки един участник в обединението. В случай, че обединението е регистрирано по БУЛСТАТ преди датата на подаване на офертата за настоящата обществена поръчка, се посочва БУЛСТАТ и/или друга идентифицираща информация в съответствие със законодателството на държавата, в която участникът е установен, както и адрес, включително електронен, за кореспонденция при провеждането на процедурата. В случай че обединението не е регистрирано, участникът следва да извърши регистрацията по БУЛСТАТ след уведомяването му за извършеното класиране и преди подписване на договора за възлагане на настоящата обществена поръчка.

В *част II, Раздел Б от ЕЕДОП* се посочват името/ната и адреса/ите на лицето/ата, упълномощено/и да представляват участника за целите на процедурата.

3. **Документи за доказване на предприетите мерки за надеждност, когато е приложимо.** В ЕЕДОП участникът описва предприетите от него мерки за доказване на надеждност по чл. 56 от ЗОП, когато за него са налице основания по чл. 54, ал. 1 от ЗОП и посочените от възложителя обстоятелства по чл. 55, ал. 1 от ЗОП и преди подаване на оферта той е предприел мерки за

доказване на надеждност. Участникът доказва надеждността си, въпреки наличието на съответното основание за отстраняване, с представянето на следните документи:

- (1) по отношение на обстоятелствата по чл. 56, ал. 1, т. 1 и т. 2 от ЗОП: документ за извършено плащане или споразумение, или друг документ, от който да е видно, че задълженията са обезпечени или че страните са договорили тяхното отсрочване или разсрочване, заедно с погасителен план и/или с посочени дати за окончателно изплащане на дължимите задължения или е в процес на изплащане на дължимото обезщетение (*оригинал или нотариално заверено копие*);
- (2) по отношение на обстоятелството по чл. 56, ал. 1, т. 3 и т. 4 от ЗОП: документ от съответния компетентен орган за потвърждаване на описаните обстоятелства (*оригинал или нотариално заверено копие*).

Възложителят преценява предприетите от участника мерки за надеждност, като отчита тежестта и конкретните обстоятелства, свързани с престъплението или нарушението. В случай че предприетите от участника мерки са достатъчни, за да се гарантира неговата надеждност, възложителят не го отстранява от процедурата.

4. **Заверено от участника копие на договор за обединение** или еквивалентен документ съгласно чл. 37, ал. 4 от ППЗОП, т.е. когато участникът е обединение, което не е юридическо лице, съгласно Закона за задълженията и договорите (ЗЗД). Документът, с който е създадено обединението трябва да отговаря на изискванията посочени по-горе в *Раздел-1. Изисквания към участниците*.
5. **Доказателства за поетите от подизпълнител задължения, когато е приложимо (оригинал)**. Допустими доказателства за тези обстоятелства са следните примерно, но неизчерпателно изброени документи: декларация; предварителен договор; договор под условие или друг документ, гарантиращ поетите от **подизпълнител задължения**, на основание чл. 66, ал. 1 от ЗОП. Участникът не е обвързан с примерно изброените документи по-горе, като той, по свое собствено усмотрение и преценка може да предостави и всякакви други доказателства, които са годни да установят по безспорен начин, че посоченият подизпълнител е поел задълженията във връзка с изпълнението на поръчката, заявени от участника. Участниците в настоящата процедура посочват в офертата си подизпълнителите и дела от поръчката, които ще им възложат, ако възнамеряват да използват такива. В този случай те трябва да представят доказателство за поетите от подизпълнителите задължения. Подизпълнителите трябва да отговарят на определените критерии за подбор, посочени от Възложителя в раздел 5, по горе, „Критерии за подбор. Минимални изисквания за допустимост“, съобразно вида и дела от поръчката, които ще изпълняват, и за тях да не са налице основания за отстраняване от процедурата. Представя се отделен ЕЕДОП от подизпълнителя, съгласно чл. 67, ал. 2 от ЗОП.
6. **Документи за поетите от третите лица задължения, когато е приложимо (оригинал)**. Когато участникът се позовава на капацитета на трети лица, той трябва да може да докаже, че ще разполага с техните ресурси, като представи документи за поетите от третите лица задължения. Третите лица трябва да отговарят на съответните критерии за подбор, за доказването на които участникът се позовава на техния капацитет и за тях да не са налице основанията за отстраняване от процедурата. Представя се отделен ЕЕДОП от всяко от посочените от участника трети лица, съгласно чл. 67, ал. 2 от ЗОП.
7. **Техническо предложение** съдържащо:
 - **Документ за упълномощаване (пълномощно)**, когато лицето, което подава офертата не е законният представител на участника. Пълномощното следва да съдържа всички данни на лицата (упълномощен и упълномощител), както и да представлява участника в процедурата (*представя се в оригинал, или като нотариално заверено копие от оригинала на пълномощното*).
 - **Предложение за изпълнение на поръчката в съответствие с техническите спецификации и изискванията на възложителя**, посочени в *Глава II. „Техническа спецификация. Изисквания и условия на възложителя към изпълнението на предмета на поръчката“* от настоящата документация. (*оригинал, изготвено по образец от Приложение № 3*) с приложени към него:
 - Приложение 1. Декларация от участника за произход на използваните материали, с посочени данни за производителите (*оригинал (включват се всички използвани материали)*)
 - Приложение 2. Декларация от участника за съответствие на изпълнението на стоката с посочените от възложителя стандарти или еквиваленти, включително и на предоставения чертеж (*оригинал (от декларацията следва да е видно,*

че металните платформи за повдигане на щъркелови гнезда съответства на посочените от възложителя в т. 5 от Раздел II. "Техническа спецификация. Изисквания и условия на възложителя към изпълнението на предмета на поръчката." от документацията за обществена поръчка стандарти или техни еквиваленти, включително на техни валидни изменения и допълнения, както и на изискванията съгласно чертежа от фигура 1).

- Приложение 3. Кратко техническо описание, конструктивни характеристики, включително тегло и друга информация за металните платформи за повдигане на щъркелови гнезда върху стоманобетонни стълбове;
 - Приложение 4. Чертеж с размери на метална платформа за повдигане на щъркелови гнезда върху стоманобетонни стълбове;
 - Приложение 5. Кратко техническо описание на процесите на подготовка на повърхностите и нанасяне на антикорозионните покрития.
 - Приложение 6. Инструкция за транспортиране, складиране и монтаж на металните платформи за повдигане на щъркелови гнезда върху стоманобетонни стълбове.
- Декларация за съгласие с клаузите на приложения в документацията проект на договор (оригинал, изготвена по образец от Приложение № 4);
- Декларация за срока на валидност на офертата (оригинал, изготвена по образец от Приложение № 5).

8. **Ценово предложение (оригинал)**, съдържащо предложението на участника относно цената за изпълнение на предмета на поръчката, изготвено по образец от **Приложение № 6**.

Съгласно чл. 47, ал. 6 от ППЗОП, в случаите на чл. 104, ал. 2 от ЗОП ценовите предложения могат да не се представят в запечатан плик. Ако участник избере да постави ценовото предложение в плик, то върху плика се изписва наименованието на участника.

Бележки към ценовото предложение:

- Определените от участника цени в ценовото му предложение, следва да включват всички разходи за изпълнение на предмета на поръчката, тъй като цените остават непроменени за срока на договора, а допълнителни претенции за разходи във връзка с изпълнението на поръчката няма да бъдат разглеждани, приемани и заплащани от възложителя. По време на действие на договора, изменения в предложените цени за изпълнение на поръчката, при които е сключен договора, ще бъдат извършвани единствено при наличието на предвидените основания в приложимият ЗОП към момента на изменението и след обосноваването на необходимостта и размера на изменението от заинтересованата от това изменение страна по договора.
- Предложеният начин на плащане трябва да бъде съобразен с изискванията, посочени в настоящата документация за обществена поръчка и проекта на договор към нея.
- Офериранияте цени трябва да бъдат в лева, без ДДС и с точност до втория знак след десетичната точка (пример: 0.00 лв.).

Раздел-7. Изисквания към документите и опаковката.

1. Документите, свързани с участието в процедурата се представят в писмен вид на хартиен носител (в съответствие с Глава пета, Раздел V. „Подаване на заявления за участие и оферта на хартиен носител“ от ППЗОП) и се подават в запечатана, непрозрачна опаковка с ненарушена цялост, върху която участникът посочва: наименование на участника, включително на участниците в обединението (когато е приложимо), адрес за кореспонденция, телефон, факс и електронен адрес (по възможност), наименование на предмета на поръчката, за която участва и референтният ѝ номер от възложителя, както следва:

..... (наименование на участника, включително участниците в обединението, когато е приложимо)
..... (адрес за кореспонденция)
..... (лице за контакт, телефон)
..... (по възможност - факс и електронен адрес)
ОФЕРТА

за участие в „открита“ по вид процедура за възлагане на обществена поръчка с предмет:

„.....“, референтен №

До
„ЧЕЗ Разпределение България“ АД
бул. „Цариградско шосе“ № 159,
БенчМарк Бизнес Център
град София 1784

2. Документите и данните в офертата се подписват само от лица с представителни функции, назовани в удостоверението за актуално състояние или упълномощени за това лица. Във втория случай се изисква да се представи оригинал или нотариално заверено копие от оригинала на пълномощно за изпълнението на такива функции.
3. Всички документи, свързани с предложението, следва, да бъдат на български език. Ако в предложението са включени документи на чужд език, то следва да са придружени от превод на български език. По предложението не се допускат никакви вписвания между редовете, изтривания или корекции.

ГЛАВА V. УСЛОВИЯ И ИНФОРМАЦИЯ ПО ПРОВЕЖДАНЕ НА ПРОЦЕДУРАТА.

Раздел-1. Комуникация между възложителя и участниците

1. Всички комуникации и действия на възложителя от една страна и заинтересованите лица, участниците от друга страна, свързани с настоящата процедура са в писмен вид. Избраните средства за комуникация трябва да са общодостъпни и законосъобразни.
2. Съгласно разпоредбата на чл. 43, ал. 1 от ЗОП, решенията по чл. 22, ал. 1, т. 3 – 10 от ЗОП, възложителят изпраща на участниците в процедурата за възлагане на обществена поръчка в тридневен срок от издаването им, чрез използването на следните способы:
 - а) на адрес, посочен от участника;
 - (1) на електронна поща, като съобщението, с което се изпращат, се подписват с електронен подпис, или
 - (2) чрез пощенска или друга куриерска услуга с препоръчана пратка с обратна разписка на административен адрес/ адрес за кореспонденция;
 - б) по факс.
3. Когато решението не е получено от участника по някой от изброените способы в т. 2 по-горе, възложителят публикува съобщение до него в профила на купувача в деня, в който възложителят е узнал, че решението не е получено от участника и в този случай, решението се счита за връчено от датата на публикуването на съобщението в профила на купувача.
4. Писмата и уведомленията следва да бъдат адресирани до посоченото за тази цел лице за контакти.
5. Участниците изпращат кореспонденцията си до възложителя или оценителната комисия по провеждане на поръчката на езика, определен в обявлението като език, на който може да се представя офертата, а именно – български език.
6. Възложителят изготвя и изпраща своята кореспонденция (писма, уведомления, отговори, допълнителна информация и други) също на български език. Когато документацията се предлага освен на български език и в превод на друг език, кореспонденцията може да се изпраща и в превод на този език. При несъответствие на текста в записите на различните езици, за валидни се считат записите на български език.
7. За получено уведомление по време на процедурата се счита това, което е достигнало до адресата, на посочения от него адрес. Когато адресатът е сменил своя адрес и не е информирал своевременно за това ответната страна, или адресатът не желае да приеме уведомлението, за получено се счита това уведомление, което е достигнало до адреса известен на изпращача.
8. Обменът и съхраняването на информация в хода на провеждане на процедурата за възлагане на обществена поръчка се извършват по начин, който гарантира целостта, достоверността и поверителността на информацията.
9. При предоставяне на техническата спецификация на участниците в процедурата и при сключването на договора за обществена поръчка възложителят може да посочи коя част от информацията, която им предоставя, има конфиденциален характер. Участниците нямат право да разкриват тази информация на други лица.
10. Участниците могат да представят някои от документите в офертите си освен в писмен вид и на електронен носител. Изготвеният еЕЕДОП се представя на електронен носител, като начините за представяне са описани в Глава IV, Раздел 6, т. 2 по-горе в документацията.
11. При различие в съдържанието на документи представени в писмен вид и на електронен носител, за валидно се счита записаното в писмен вид.
12. Информация, която е представена само на електронен носител, без да е представена и в писмен вид, няма да се приема като предоставена в процедурата, освен когато е изпратена при условията и по реда на Закона за електронния документ и електронните удостоверителни услуги. Условието, описано в настоящата точка не се прилага по отношение на еЕЕДОП, за предоставянето на който се прилага съответно описаното в Глава IV, Раздел 6, т. 2 по-горе в документацията.

Раздел-2. Предоставяне на разяснения по документацията за обществена поръчка.

1. При писмено искане за разяснения по условията на обществената поръчка, направено до 10 дни, преди изтичането на срока за получаване на оферти, възложителят публикува в профила на купувача писмени разяснения, съгласно чл. 33, ал. 1 от ЗОП.
2. Разясненията се публикуват на профила на купувача в срок до 4 дни от получаване на искането и в тях не се посочва лицето, направило запитването. Искания за разяснения, постъпили след изтичане на срока по чл. 33, ал. 1 от ЗОП, няма да бъдат разглеждани от възложителя и публикувани в профила на купувача.
3. Всички участници са длъжни да се съобразят с отговорите и разясненията. Устни разяснения и указания, давани от служители на Възложителя, няма да бъдат обвързващи за Възложителя, съответно за назначената от него оценителна комисия.

Раздел-3. Подаване на оферта.

1. Документите, свързани с участие в процедурата се представят от участника или от упълномощен от него представител, лично или чрез пощенска или друга куриерска услуга с препоръчана пратка с обратна разписка, всеки работен ден от 8:00 часа до 16:30 часа (краят на работното време на Възложителя) до изтичане на срока, посочен в обявлението, в деловодството на „ЧЕЗ Разпределение България“ АД, на адреса, посочен от Възложителя в обявлението за поръчката.
2. При получаване на офертата върху опаковката се отбелязват: поредният номер, датата и часът на получаването и посочените данни се записват във входящ регистър, за което на приносителя се издава документ. Не се приемат оферти, които са представени след изтичане на крайния срок за получаване или са в незапечатана опаковка или опаковка с нарушена цялост.
3. Когато към момента на изтичане на крайния срок за получаване на оферти пред мястото, определено за тяхното подаване, все още има чакащи лица, те се включват в списък, който се подписва от представител на възложителя и от присъстващите лица. Офертите на лицата от списъка се завеждат в регистър на възложителя. В този случай не се допуска приемане на оферти от лица, които не са включени в списъка.
4. В случай че участникът изпраща офертата си чрез пощенска или друга куриерска услуга с препоръчана пратка с обратна разписка, той следва да изпрати офертата така, че да обезпечи нейното пристигане в деловодството на „ЧЕЗ Разпределение България“ АД преди изтичане на срока, в който могат да бъдат подадени оферти. Рискът от забава или изгубване на офертата е на участника.
5. До изтичане на срока за подаване на оферти всеки участник може да промени, да допълни или да оттегли офертата си. Оттеглянето на офертата прекратява по-нататъшното участие на участника с тази оферта в процедурата. Допълнението и промяната на офертата трябва да отговарят на изискванията и условията за представяне на оферта, като върху опаковката бъде отбелязан и текст:

..... (наименование на участника, включително участниците в обединението, когато е приложимо)
..... (адрес за кореспонденция)
..... (лице за контакт, телефон)
..... (по възможност - факс и електронен адрес)
„Допълнение/Промяна на оферта с входящ номер за участие в „открита“ по вид процедура за възлагане на обществена поръчка с предмет: „.....“, референтен №
До „ЧЕЗ Разпределение България“ АД бул. „Цариградско шосе“ № 159, БенчМарк Бизнес Център град София 1784

6. Участниците могат да посочват в офертите си информация, която смятат за конфиденциална във връзка с наличието на търговска тайна. Участниците не могат да се позовават на конфиденциалност по отношение на предложенията от офертите им, които подлежат на оценка.

Раздел-4. Провеждане на процедурата. Отваряне и разглеждане на офертата.

1. След изтичане на срока за приемане на офертите, Възложителят назначава комисия за провеждане на процедурата за възлагане на обществената поръчка, спазвайки условията и реда на чл. 103 от ЗОП. **Действията на комисията се извършват в последователност, предвидена в чл. 61 от ППЗОП.** Комисията на свое заседание започва работа след получаване на представените оферти в деловодството на Възложителя и протокола по чл. 48, ал. 6 от ППЗОП.
2. Назначената от Възложителя комисия отваря запечатаните непрозрачни опаковки по реда на тяхното постъпване в деловодството на Възложителя в часа, датата и мястото, указани в обявлението. Отварянето на офертите се извършва публично. На него могат да присъстват представляващите участниците в процедурата или техни упълномощени представители, както и представителите на средствата за масово осведомяване.
3. Комисията оповестява съдържанието на опаковките, включително предложенията на участниците по съответните показатели за оценка на офертите.
4. Техническото и ценовото предложение на всеки от участниците се подписват най-малко от трима членове на комисията и се предлага по един от присъстващите представители на другите участници да ги подпише, с което публичната част на заседанието приключва.
5. След приключване на публичната част от заседанието на комисията започва разглеждане директно на техническите предложения на участниците за съответствие с техническата спецификация на възложителя. На този етап комисията има право и може да изиска разяснения и/или допълнителни доказателства по заявените в офертата обстоятелства, без последните да водят до промени в техническото и ценовото предложение на участниците. При установени несъответствия с изискванията, комисията предлага тези участници за отстраняване и преустановяване на по-нататъшното разглеждане на офертите им, предвид забраната на чл. 104, ал. 5 от ЗОП, че проверките и разясненията не могат да водят до промени в техническото предложение на участниците.
6. В случай че са предвидени показатели за оценка, които се отнасят до предложения от техническото предложение на участниците, комисията извършва оценка по тези показатели. Оценката се извършва само за тези оферти, за които комисията е установила пълно съответствие с техническата спецификация и изисквания на възложителя за изпълнение на поръчката.
7. На участниците, чиито технически предложения са приети като съответстващи (в случаите по т. 6 по-горе и са оценени) комисията започва разглеждане на ценовите предложения. Ако на този етап се установи, че ценово предложение на участник в процедурата не отговаря на изискванията на възложителя и/или съдържа непълноти, или несъответствия, конкретният участник се предлага за отстраняване.
8. След приключване на разглеждането на ценовите предложени, ако има три или повече оферти, комисията извършва проверка за необичайно благоприятни оферти по чл. 72 от ЗОП по отношение на предложените цени, които подлежат на оценяване и при наличие на основание изисква подробна писмена обосновка за начина на неговото образуване, която обосновка комисията може да поиска да бъде придружена с доказателствени документи (на основание чл. 72 ал. 7 от ЗОП). Писмената обосновка и доказателствените документи се представят в 5-дневен срок от получаване на искането от съответния участник/ци.
9. В случаите на изискани писмени обосновки, след изтичане на срока за представянето им, комисията взема решение кои ценови предложения отговарят на изискванията на възложителя и подлежат на оценка. Обосновката може да не бъде приета от оценителната комисия и участникът да бъде отстранен по причина, че представените доказателства не са достатъчни, за да обосноват предложената цена или разходи, също и при наличието на обстоятелствата посочени в чл 72, ал 4 и 5 от ЗОП. Ценовите предложения, които подлежат на оценка се оценяват по съответния показател.
10. На база на резултатите от оценяването по отделните показатели, комисията извършва оценка на офертите.

11. На двамата участници, предложили най-ниска цена, комисията извършва проверка за допустимост на база на обстоятелствата за лично състояние и съответствие с критериите за подбор (ако има такива). (Проверката за допустимост на участниците се извършва по низходящ ред на получените оценки.)
12. В случай че при проверката за допустимост, комисията установи липси, нередовности или несъответствия относно личното състояние или съответствието с критериите за подбор (в случай, че има такива), комисията задължително изпраща писмено уведомление до участника, за когото са установени пропуски. Срокът за коригиране на пропуските, свързани с лично състояние и съответствие с критериите за подбор, от участника е 5 (пет) работни дни от датата на получаване на уведомлението.
13. В срока по т. 12 участникът, по отношение на когото е констатирано несъответствие или липса на информация, може да представи на комисията нов еЕЕДОП и/или други документи, които съдържат променена и/или допълнена информация. Допълнително предоставената информация може да обхваща и факти и обстоятелства, които са настъпили след крайния срок за получаване на оферти или заявления за участие. Възможността се прилага и за подизпълнителите и третите лица, посочени от участника. Участникът може да замени подизпълнител или трето лице, когато е установено, че подизпълнителят или третото лице не отговарят на условията на възложителя, когато това не води до промяна на техническото предложение. Проверката и разясненията не могат да водят до промени в Техническото и Ценовото предложение на участниците.
14. Допълнителните документи се представят в писмен вид на хартиен носител, а новият еЕЕДОП се изготвя/т, подписва/т и представя/т съгласно указанията на т. 2 / Раздел-6. Съдържание на офертата / Глава IV. Изисквания към участниците. Указания за подготовка на офертата от настоящата документация и се подават в запечатана, непрозрачна опаковка с ненарушена цялост, върху която участникът посочва: наименование на участника, включително на участниците в обединението (когато е приложимо), адрес за кореспонденция, телефон, факс и електронен адрес (по възможност), наименование на предмета на поръчката за която участва и референтният ѝ номер от възложителя, както следва:

..... (наименование на участника, включително участниците в обединението, когато е приложимо)
..... (адрес за кореспонденция)
..... (лице за контакт, телефон)
..... (по възможност - факс и електронен адрес)
ДОПЪЛНИТЕЛНИ ДОКУМЕНТИ
за участие в „открита“ по вид процедура за възлагане на обществена поръчка с предмет: ..., референтен № ...
До „ЧЕЗ Разпределение България“ АД бул. „Цариградско шосе“ № 159, БенчМарк Бизнес Център град София 1784

15. Ако и след допълнителния срок участник в процедурата не успее да отстрани пропуските, комисията го предлага за отстраняване и извършва проверка за допустимост на следващия участник в низходящ ред на оценките.
16. Етапът на допускане завършва, когато комисията приеме за допустими двама участници, които да предложи за класиране на първо и второ място.
17. В случай че след проверка на всички участници, чиито оферти са оценени, няма двама, за които да се установи, че отговарят и на условията за допустимост, процедурата приключва само с класиран на първо място. В случай че няма нито един допуснат участник, процедурата се прекратява.
18. Участниците при поискване от страна на възложителя, са длъжни да представят необходимата информация относно правно-организационната форма, под която осъществяват дейността си, както и списък на всички задължени лица по смисъла на чл. 54, ал. 2 от ЗОП, независимо от наименованието на органите, в които участват, или длъжностите, които заемат.

19. Комисията съставя доклад за резултатите от работата си, който отговаря на изискванията на чл. 60 от ППЗОП, който се подписва от всички членове и се предава на възложителя за утвърждаване заедно с цялата документация.

Раздел-5. Класиране на участниците и определяне на Изпълнител.

1. Комисията ще класира участниците при спазване на последователността, начина и условията, посочени в *Глава III. Критерии. Показатели. Методика за оценка и класиране на офертите и Раздел-4. Провеждане на процедурата. Отваряне и разглеждане на офертата към глава V. Условия и информация по провеждане на процедурата*, от тази документация.
2. Възложителят обявява с решение класирането на участниците и участника, определен за изпълнител на обществената поръчка.
3. Решението се изпраща в един и същи ден на участниците и се публикува в профила на купувача.
4. Възложителят кани участниците да удължат срока на валидност на офертите, когато той е изтекъл или е на път да изтече, преди сключването на договора. Участник, който след покана и в определения в нея срок не удължи срока на валидност на офертата си, се отстранява от участие.

Раздел-6. Сключване на договор за възлагане на обществената поръчка. Сключване на договор за подизпълнение (когато е приложимо).

1. Договорът за обществена поръчка се сключва в пълно съответствие с проекта на договор, представен в настоящата документация, допълнен с всички предложения от офертата на участника, въз основа на които е определен за изпълнител. Договорът се сключва по реда на ЗОП, а при липса на изрична и изчерпателна правна регламентация в него при спазване на Търговския закон и Закона за задълженията и договорите в Република България.
2. При подписване на договора за обществена поръчка, участникът, определен за изпълнител, е длъжен да представи оригинали или нотариално заверени копия на документи, издадени от компетентен орган или съдебен регистър, или еквивалентен документ на съдебен или административен орган от държавата, в която е установен, за удостоверяване на обстоятелствата по чл. 10, чл. 58, ал. 1 и чл. 67, ал. 6 от ЗОП, а именно:
 - a) *Свидетелство за съдимост* (за обстоятелствата по чл. 54, ал. 1, т. 1 от ЗОП). Представя се от участника, определен за изпълнител – физическо лице, а за юридическите лица - от управителите или членовете на управителните органи, а в случаите когато членове са юридически лица – от техните представители в съответния управителен орган.
 - b) *Удостоверение от общината по седалището на възложителя и на участника* (за обстоятелствата по чл. 54, ал. 1, т. 3 от ЗОП). Участникът няма задължения към община по смисъла на чл. 162, ал. 2, т. 1 от Данъчно-осигурителния процесуален кодекс (ДОПК), установени с влязъл в сила акт на компетентен орган, освен ако е допуснато разсрочване или отсрочване на задълженията или няма задължения за данъци или вноски за социалното осигуряване, съгласно законодателството на държавата, в която участникът е установен.
 1. За обстоятелствата по чл. 54, ал. 1, т. 3 от ЗОП възложителят изисква служебно от органите по приходите съответната информация във връзка с разпоредбата на чл. 58, ал. 6 от ЗОП и чл. 87, ал. 10 и ал. 11 от Данъчно-осигурителен процесуален кодекс (ДОПК).
 - c) *Удостоверение от органите на Изпълнителна агенция „Главна инспекция по труда* (за обстоятелствата по чл. 54, ал. 1, т. 6 от ЗОП).
 - d) *За обстоятелствата по чл. 55, ал. 1, т. 1 от ЗОП възложителят се снабдява служебно със съответната информация във връзка с разпоредбата на чл. 58, ал. 6 от ЗОП и чл. 11 от Закон за търговския регистър и регистъра на юридическите лица с нестопанска цел (ЗТРРЮЛНЦ).*
 - e) *Декларация по чл. 53, ал. 2 от Закона за мерките срещу изпирането на пари (ЗМИП)*, изготвена съгласно образеца към документацията за обществена поръчка и подписана от представляващия участника. (по образец Приложение 7 към настоящата документация);
 - f) *Декларация за отсъствие на обстоятелствата по чл. 3, т. 8 и чл. 4 от Закона за икономическите и финансовите отношения с дружествата, регистрирани в юрисдикции с преференциален данъчен режим*, контролираните от тях лица и техните действителни собственици (по образец Приложение 8 към настоящата документация).

Бележки:

- *Удостоверенията, издадени от съответните компетентни органи относно горепосочените обстоятелства от буква b) до буква c) да бъдат издадени не по-рано от датата на поканата за подписване на договора за обществена поръчка, а*

документа по буква а) – до пет месеца, преди датата на поканата за подписване на договора за обществена поръчка.

- Декларацията по чл. 53, ал. 2 от ЗМИП се подава само от участник, избран за изпълнител - юридическо лице. При участник, избран за изпълнител – неперсонифицирано гражданско дружество по ЗЗД, подобна декларация при подписване на договора се предоставя от всяко юридическо лице, включено в състава на обединението. Тази декларация се подписва задължително от представляващия по актуална регистрация (по закон) съответното юридическо лице. Недопустимо е подписването на тази декларация от пълномощник на представляващия по закон. Горепосочените документи не се представят в случаите, когато обстоятелствата в тях са достъпни чрез публичен безплатен регистър или информацията или достъпът до нея се предоставя от компетентния орган на възложителя по служебен път.
- Съгласно чл. 3, т. 8 и чл.4 от Закона за икономическите и финансовите отношения с дружествата, регистрирани в юрисдикции с преференциален данъчен режим, контролираните от тях лица и техните действителни собственици, на дружествата, регистрирани в юрисдикции с преференциален данъчен режим, и на контролираните от тях лица се забранява пряко или косвено участие в процедура по Закона за обществените поръчки и нормативните актове по прилагането му, независимо от характера и стойността на обществената поръчка, включително и чрез гражданско дружество/консорциум, в което участва дружество, регистрирано в юрисдикция с преференциален данъчен режим. Когато участникът в процедурата е юридическо лице, декларацията се подписва от лице, което има право да представлява по закон или по упълномощаване юридическото лице. В случай, че участникът е обединение, декларация се представя за всяко физическо или юридическо лице, включено в обединението. Когато участник в процедурата е чуждестранно физическо или юридическо лице или техни обединения, декларацията, която е на чужд език се представя и в превод на български език.
- Горепосочените документи по буква б), т. 1 и буква д) не се представят, тъй като обстоятелствата в тях са достъпни чрез публичен безплатен регистър или информацията или достъпът до нея се предоставя от компетентния орган на възложителя по служебен път.

3. Когато участникът, избран за изпълнител, е чуждестранно физическо или юридическо лице, той представя съответния документ, по т. 2 по-горе, издаден от компетентен орган, съгласно законодателството на държавата, в която е установен. В случаите, когато в съответната държава не се издават документи за посочените обстоятелства или когато документите не включват всички обстоятелства, участникът представя декларация, ако такава декларация има правно значение съгласно законодателството на съответната държава. Когато декларацията няма правно значение, участникът представя официално заявление, направено пред компетентен орган в съответната държава.
4. При подписване на договора за обществена поръчка участникът, определен за изпълнител, е длъжен да представи освен документите по т. 2 по-горе и гаранцията за изпълнение, съгласно указанията и изискванията на *Раздел-8. Гаранция за изпълнение на договора* от тази глава на документацията.
5. При отказ на участника, определен за изпълнител, да сключи договор или в случай че участникът, определен за изпълнител, не изпълни някое от изискванията на чл. 112, ал. 1 от ЗОП, или преди сключване на договора не е представил документите по т. 2 по-горе, възложителят може да прекрати процедурата за или с решение да определи за изпълнител и да сключи договор с втория класиран участник.
6. Всички разлики между договорените цени, отразени в сключения договор с избора за изпълнител и действително направените разходи за изпълнение на поръчката са за сметка на изпълнителя и възложителят няма да ги заплаща.
7. Всеки участник в процедурата за възлагане на обществената поръчка може да ползва подизпълнители при изпълнението ѝ, като е длъжен да заяви това обстоятелство със своята оферта и да предостави изискуемите документи за подизпълнителя. След сключване на договора за обществена поръчка, участникът избран за изпълнител, който е заявил, че ще ползва подизпълнител е длъжен да сключи договор за подизпълнение с посочения подизпълнител. По отношение на сключването, уведомяването, регистрирането, публикуването, изпълнението и

прекратяването на договора за подизпълнение се прилага съответно Раздел I на Глава шеста от ППЗОП и чл. 66 от ЗОП.

8. Независимо от възможността за използване на подизпълнителите, отговорността за изпълнение на договора за обществена поръчка е на изпълнителя.
9. Когато определеният изпълнител е неперсонифицирано обединение на физически и/или юридически лица и възложителят не е предвидил в обявлението изискване за създаване на юридическо лице, договорът за обществена поръчка се сключва, след като изпълнителят представи пред възложителя заверено копие от удостоверение за данъчна регистрация и регистрация по БУЛСТАТ или еквивалентни документи съгласно законодателството на държавата, в която обединението е установено.

Раздел-7. Изменение на договора

1. Изменение на договор за обществена поръчка се извършва с допълнително споразумение към договора и се допуска по изключение, при наличие на основанията, изброени в чл.116 от ЗОП.

Раздел-8. Гаранция за изпълнение на договора

1. При подписване на договора, участникът определен за изпълнител, се задължава да представи на възложителя гаранция за изпълнение, в размер на 5 /пет/ % от максималната стойност на договора (съгласно чл.111 от ЗОП).
2. Изпълнителят е длъжен да представи гаранция за изпълнение на договора и в случай на изменение на договора, което представлява извършване на допълнителни дейности.
3. Гаранцията за изпълнение може да бъде представена в една от следните форми:

3.1 парична сума, преведена по сметка на Възложителя, както следва:

„ЧЕЗ РАЗПРЕДЕЛЕНИЕ БЪЛГАРИЯ“ АД,
БАНКА: УНИКРЕДИТ БУЛБАНК АД,
SWIFT (BIC): UNCRBGSF

БАНКОВА СМЕТКА (IBAN) В ЛЕВА: BG43 UNCR 7630 1002 ERPB UL.

В платежния документ трябва да се впише: Гаранция за изпълнение на „открита“ по вид процедура за възлагане на обществена поръчка с предмет: „Доставка на метални платформи за повдигане на щъркелови гнезда върху стоманобетонни стълбове“, референтен № PPD18-062 по проект “LIFE BIRDS ON POWER LINES – CONSERVATION OF THE THREATENED BIRDS THROUGH RETROFITTING OF HAZARDOUS OVERHEAD POWERLINES IN NATURA 2000 SITES IN W BULGARIA”, PROJECT NUMBER: LIFE16 NAT/BG/000612- съфинансиран от Европейския съюз (ЕС);

3.2 банкова гаранция (оригинал) – банковата гаранция може да бъде изготвена по образец към настоящата документация, или по образец, утвърден от съответната банка, но задължително следва да има поне следното минимално съдържание: размерът на гаранцията да е този, определен в настоящата документация; същата да е безусловна и неотменима и да дава възможност за упражняване при неизпълнение/забава за изпълнение на задължения на изпълнителя, в съответствие с договорените условия; да е издадена в полза на възложителя – „ЧЕЗ Разпределение България“ АД; да е описано че гарантира изпълнението по следната процедура за възлагане на обществена поръчка с предмет: „Доставка на метални платформи за повдигане на щъркелови гнезда върху стоманобетонни стълбове“, референтен № PPD18-062 по проект “LIFE BIRDS ON POWER LINES – CONSERVATION OF THE THREATENED BIRDS THROUGH RETROFITTING OF HAZARDOUS OVERHEAD POWERLINES IN NATURA 2000 SITES IN W BULGARIA”, PROJECT NUMBER: LIFE16 NAT/BG/000612- съфинансиран от Европейския съюз (ЕС), със срок на валидност, най-малко 62 /шестдесет и два/ месеца, считано от датата на поканата за сключване на договора за обществена поръчка. Банковата гаранция за изпълнение на договора се издава най-рано в деня на получаване на поканата за сключване на договора за обществена поръчка. Ако текстът на представената от определения за изпълнител гаранция не съдържа поне минималното съдържание от предходното изречение, то Възложителят може да откаже да приеме гаранцията и/или да изиска нейната корекция. Участникът, определен за изпълнител, е длъжен да се съобрази с искането на Възложителя, в противен случай се счита, че не е представена изискуемата банкова гаранция за изпълнение, във връзка с което възложителят може да приложи т. 5 от Раздел-6 по-горе.

3.3. застраховка, която обезпечава изпълнението чрез покритие на отговорността на изпълнителя. При гаранция под формата на застраховка, която обезпечава изпълнението чрез покритие на отговорността на изпълнителя, същата следва да отговаря на следните условия:

- a) Да бъде издадена от застрахователно дружество, лицензирано и регистрирано съобразно изискванията на Кодекса на застраховането и Търговския закон на Република България за извършване на дейност по т. 15 „Гаранции“ от Раздел II, буква „А“ на Приложение № 1 към Кодекса на застраховането или да е нотифицирало Комисията за финансов надзор (КФН), че желае да извършва дейност на територията на Република България при условията на правото на установяване или свободата на представяне на услуги, включително да сключва класовете застраховки по т. 15 „Гаранции“ от Раздел II, буква „А“ на Приложение № 1 към Кодекса на застраховането на територията на Република България (за застрахователно дружество, регистрирано в държава членка на ЕС или друга държава – страна по Споразумението за Европейското икономическо пространство);
- b) Възложителят следва да бъде посочен като трето ползващо се лице (Бенефициер) в застрахователната полица по тази застраховка;
- c) Застрахователната сума по представената застрахователна полица следва да бъде в размер на 5% от максималната стойност на договора без ДДС;
- d) По застраховката не трябва да се прилага самоучастие на застрахования;
- e) Изпълнителят предава на Възложителя един оригинал на застрахователната полица. Към нея следва да се приложат Общите условия на Застрахователя (и Специалните условия, ако са приложими) по този вид застраховка;
- f) В застраховката трябва да бъде посочен изрично предметът на обществената поръчка, референтния ѝ номер, за която се представя гаранцията за изпълнение под формата на застраховка;
- g) Застраховката трябва да покрива единствено рисковете, свързани с реализацията на договора, предмет на обществената поръчка и не може да бъде използвана за обезпечение на отговорността на изпълнителя по друг договор;
- h) Застрахователната полица по застраховката следва да бъде с начало на действие датата на влизане в сила на договора, предмет на обществената поръчка, и край на действие датата изтичане на срока/прекратяване на договора, предмет на обществената поръчка. В полицата следва да бъде заложен удължен срок за предявяване на претенции, произтичащи от неизпълнение на договора, предмет на обществената поръчка – до 60 дни след изтичане валидността на полицата;
- i) При противоречие между сключената застрахователна полица и Общите условия и/или Специалните условия на застрахователя, следва договорените условия в полицата да са с предимство пред Общите условия и/или Специалните условия на застрахователя;
- j) За доказване валидността на застраховката, изпълнителят следва да представи документ за платена застрахователна премия – копие, заверено „вярно с оригинала“. Застрахователната премия следва да бъде платена еднократно при сключване на застраховката.

4. Всички разходи по откриването и поддържането на гаранциите са за сметка на изпълнителя.

5. Когато избраният изпълнител е обединение, което не е юридическо лице, всеки от съдружниците в него може да е наредител по банковата гаранция, съответно вносител на сумата по гаранцията или титуляр на застраховката.

6. Гаранцията под формата на парична сума или банкова гаранция може да се предостави от името на изпълнителя за сметка на трето лице - гарант.

7. Условията и сроковете за задържане, усвояване и освобождаване на гаранцията за изпълнение са уредени в проекта на договор от настоящата документация.

Раздел-9. Други указания

1. За въпроси, във връзка с провеждането на процедурата и подготовката на офертите от участниците, които не са разгледани в настоящите указания (документация за обществената поръчка), се прилага съответно Законът за обществените поръчки и подзаконовите нормативни актове по прилагането му (ППЗОП).

2. При противоречие в записите на отделните документи от документацията валидни са записите в документа с по-висок приоритет, като приоритетите на документите са в следната последователност:

- a) Решението за откриване на процедурата.
- b) Обявлението за обществена поръчка.
- v) Пълното описание на предмета на поръчката.
- г) Техническата спецификация.
- д) Указанията за подготовка на офертата.

- е) Условието и информацията по провеждането на процедурата.
 - ж) Образци на документи към офертата за участие в процедурата.
- Документът с най-висок приоритет е посочен на първо място.

ГЛАВА VI. ПРОЕКТ НА ДОГОВОР ЗА ОБЩЕСТВЕНА ПОРЪЧКА

ДОГОВОР ЗА ОБЩЕСТВЕНА ПОРЪЧКА

№

Днес, ____ . ____ . 2018 година, в град София, между:

„ЧЕЗ РАЗПРЕДЕЛЕНИЕ БЪЛГАРИЯ” АД, със седалище и адрес на управление: Република България, гр. София 1784, Столична община, район „Младост“, бул. “Цариградско шосе” № 159, БенчМарк Бизнес Център, вписано в Търговския регистър при Агенцията по вписванията с ЕИК: 130277958, ИН по ЗДДС: BG 130277958, Разплащателна сметка: Банка: Уникредит Булбанк АД; IBAN: BG43 UNCR 7630 1002 ERPV UL, BIC: UNCRBGSF, представлявано от
– в качеството му на упълномощен член на Управителния съвет на дружеството, редовно упълномощен с решение, отразено в т. от Протокол № .../..... г. от редовно заседание на Управителния съвет на дружеството, наричано за краткост **„ВЪЗЛОЖИТЕЛ”**, от една страна
и

_____, със седалище и адрес на управление:
град _____, ул. _____, вписано в Търговския
регистър при Агенцията по вписванията с ЕИК _____, ИН по ЗДДС
_____, тел./факс _____, ел. поща:
_____, Разплащателна сметка:
IBAN: _____, BIC: _____, представяно от
_____ или
(законен представител – име и длъжност)

_____,
(ако има упълномощено лице – име, длъжност, акт на който се основава представителната му власт)

наричано за краткост **„ИЗПЪЛНИТЕЛ”**, от друга страна,

на основание чл. 112 от Закона за обществените поръчки (ЗОП) и Решение № отразено в т. от Протокол № .../..... г. от редовно заседание на Управителния съвет на ВЪЗЛОЖИТЕЛЯ за определяне на ИЗПЪЛНИТЕЛ на обществена поръчка с предмет: „Доставка на метални платформи за повдигане на щъркелови гнезда върху стоманобетонни стълбове по проект “LIFE BIRDS ON POWER LINES“, LIFE16 NAT/BG/000612, съфинансиран от Европейския съюз“, референтен № PPD18-062, се сключи настоящият договор за възлагане на обществена поръчка, наричан по-долу за краткост „Договор“, и след представяне на гаранция за изпълнение, страните се споразумяха за следното:

I. ПРЕДМЕТ НА ДОГОВОРА.

Чл.1. (1) ВЪЗЛОЖИТЕЛЯТ възлага, а ИЗПЪЛНИТЕЛЯТ приема и се задължава да извърши доставка на метални платформи за повдигане на щъркелови гнезда върху стоманобетонни стълбове, в съответствие с Техническата спецификация на ВЪЗЛОЖИТЕЛЯ, (Приложение 1), Техническото предложение на ИЗПЪЛНИТЕЛЯ (Приложение 2) и Ценовото предложение на ИЗПЪЛНИТЕЛЯ (Приложение 3), представляващи неразделна част от Договора и в съответствие с изискванията на настоящия Договор, които за краткост по-долу ще бъдат наричани “стока”.

(2) Видът, техническите данни и характеристики на стоката, която следва да се достави от ИЗПЪЛНИТЕЛЯТ са подробно посочени в Техническата спецификация, (Приложение 1) и в Техническото предложение на ИЗПЪЛНИТЕЛЯ (Приложение 2), представляващи неразделна част от настоящия Договор. Стоката, предмет на настоящия Договор, се купува и доставя след писмени поръчки, генерирани през SAP и отправени от ВЪЗЛОЖИТЕЛЯ до ИЗПЪЛНИТЕЛЯ. ВЪЗЛОЖИТЕЛЯТ ще поръчва толкова количество от стоката по предмета на договора, според своите нужди и готовност, и реализацията на проекта, за целите на който се сключва договора.

Във всяка поръчка за доставка се включват данни за конкретни количества, единична и обща цена, място и срок на доставка. Местата за доставка на стоката по предмета на договора са централни складове на ВЪЗЛОЖИТЕЛЯ, намиращи се на следните адреси: гр. София, ул. „Димитър Списаревски“ № 10; гр. Левски, ул. „П. Р. Славейков“ № 28; гр. Враца, ж.к. „Сениче“, имот УПИ №II кв. 21; гр. Дупница, ул. „Аракийски мост“ №5.

(3) Предаването на доставената стока по предмета на договора се извършва от ИЗПЪЛНИТЕЛЯ (или упълномощен негов представител или приносителя на стоката) в посочения в поръчката конкретен адрес на централен склад на ВЪЗЛОЖИТЕЛЯ, с приемо – предавателен протокол, двустранно подписан от страните по този договор или техни надлежно упълномощени представители. Приемо-предавателният протокол се изготвя в 3 (три) еднообразни екземпляра, по образец от Приложение 4

към този договора, заедно с документа/ите и при изискванията на чл. 6, ал. 2 по-долу. Протоколът по настоящата точка е основание за фактуриране и плащане само когато в него не са отразени забележки относно доставената стока. При констатиране на видими недостатъци по доставената стока, ВЪЗЛОЖИТЕЛЯТ има право да откаже да подпише приемо-предавателен протокол по тази точка. В тези случаи, Страните подписват констативен протокол, в който се посочват констатираните недостатъци и срока за отстраняването им. След отстраняването им, Страните подписват приемо-предавателния протокол по тази алинея. В случай на констатиране на недостатъци, посочени в констативния протокол по тази алинея, ВЪЗЛОЖИТЕЛЯТ не дължи заплащане на цената преди отстраняването им и изпълненията на останалите условия за плащане, предвидени в Договора.

(4) Протоколът по ал. 3 от този член се подписва и от подизпълнителя, ако в поръчката по ал. 2 от този член е включена стока, за доставка на която ИЗПЪЛНИТЕЛЯТ е сключил договор за подизпълнение, съгласно чл. 7, ал. 2 от договора.

(5) Предходната ал. 4 от този член не се прилага, ако ИЗПЪЛНИТЕЛЯТ представи на ВЪЗЛОЖИТЕЛЯ доказателства, че договорът за подизпълнение е прекратен, или доставката на стоката или част от нея не е възложена на подизпълнителя.

II. ЦЕНИ И НАЧИН НА ПЛАЩАНЕ

Чл.2. (1) Единичните цени на стоката, предмет на настоящия договор, са описани в Ценовото предложение на ИЗПЪЛНИТЕЛЯ Приложение 3, неразделна част от него.

(2) При надлежно и своевременно осъществяване предмета на договора ВЪЗЛОЖИТЕЛЯТ ще заплаща на ИЗПЪЛНИТЕЛЯ поръчаната по реда на чл. 1, ал. 2 и приета по реда на чл. 1, ал. 3 стока, по единични цени, съгласно Ценовото предложение на ИЗПЪЛНИТЕЛЯ (Приложение 3) от настоящия Договор. При фактурирането се начислява дължимият в момента ДДС според законодателството на Република България. Единичните цени в Ценовото предложение на ИЗПЪЛНИТЕЛЯ (Приложение 3) са в лева, без ДДС и са определени франко централни складове на ВЪЗЛОЖИТЕЛЯ, намиращи се на следните адреси: гр. София, ул. „Димитър Списаравски“ № 10; гр. Левски, ул. „П. Р. Славейков“ № 28; гр. Враца, ж.к. „Сениче“, имот УПИ №11 кв. 21 и гр. Дупница, ул. „Аракчийски мост“ № 5, като са включени всички разходи и възнаграждения на ИЗПЪЛНИТЕЛЯ за изпълнение на предмета на настоящия Договор, като но не само: изработка, доставка, транспортиране в централен склад на възложителя, командировъчни, мита, такси, опаковки, придружаващи документи, както и всички други съпътстващи изпълнението разходи.

(3) ВЪЗЛОЖИТЕЛЯТ се задължава да заплаща в български лева, поръчаната по реда на чл. 1, ал. 2 и приета по реда на чл. 1, ал. 3 стока, чрез банков превод в срок до 60 (шестдесет) календарни дни, считано от датата на представяне от ИЗПЪЛНИТЕЛЯ на ВЪЗЛОЖИТЕЛЯ на фактура в оригинал, приемо-предавателен протокол по чл. 1, ал. 3, без забележки, относно доставката на стоката и документите, при условията посочени в чл. 6, ал. 2 от договора, по следната банкова сметка на ИЗПЪЛНИТЕЛЯ: БАНКА, BIC:....., IBAN: ИЗПЪЛНИТЕЛЯТ е длъжен да уведомява писмено ВЪЗЛОЖИТЕЛЯ за всички последващи промени в банковата му сметка в срок до 3 (три) дни считано от момента на промяната. В случай че ИЗПЪЛНИТЕЛЯТ не уведоми ВЪЗЛОЖИТЕЛЯ в този срок, счита се, че плащанията, по посочената в настоящата точка банкова сметка са надлежно извършени. За дата на плащането, се счита датата на заверяване на банковата сметка на ИЗПЪЛНИТЕЛЯ със съответната дължима сума.

(4) ИЗПЪЛНИТЕЛЯТ предоставя на ВЪЗЛОЖИТЕЛЯ надлежно оформена фактура – оригинал, подписана от ИЗПЪЛНИТЕЛЯ, в която трябва да са посочени: № и дата на договора, № и дата на приемо-предавателния протокол по чл. 1, ал. 3, № и дата на поръчката за доставка, № на проекта: LIFE16 NAT/BG/000612.

(5) Всички единични цени съгласно Ценовото предложение на ИЗПЪЛНИТЕЛЯ (Приложение 3) са крайни и остават непроменени за срока на договора, посочен в чл. 3 от него.

(6) Максималната (обща) стойност на договора за срока чл. 3 не може да надвишава парична сума в размер на 150 000.00 (сто и петдесет хиляди) лева, без ДДС. Независимо от това дали срокът на договора по чл. 3 е изтекъл, при достигане на максималната стойност по тази точка, договорът се прекратява автоматично, без която и да е от страните да дължи уведомление или предизвестие на другата страна.

III. СРОКОВЕ. МЯСТО И УСЛОВИЯ НА ДОСТАВКА. ПРЕМИНАВАНЕ НА СОБСТВЕНОСТТА И РИСКА.

Чл.3. Срокът на договора е **60 (шестдесет) месеца**, считано от датата на двустранното му подписване или до достигане на максималната обща стойност по чл. 2, ал. 6, в зависимост от това, кое от двете събития настъпи първо по време.

Чл. 4. Сроковете за изпълнение на доставката и предаването на стоката, и документите, които я придружават при условията посочени в чл. 6, ал. 2 от договора, са както следва:

- (1) Срокът за доставка на до 50 /петдесет/ броя метални платформи за повдигане на щъркелови гнезда, след получаване на писмена поръчка за доставка отправена от страна на ВЪЗЛОЖИТЕЛЯ съгласно чл. 1, ал. 2 от договора е до работни дни *(но не повече от 40 работни дни)*.
- (2) Срокът за доставка на до 100 /сто/ броя метални платформи за повдигане на щъркелови гнезда, след получаване на писмена поръчка за доставка отправена от страна на ВЪЗЛОЖИТЕЛЯ съгласно чл. 1, ал. 2 от договора е до работни дни *(но не повече от 40 работни дни)*.
- (3) Срокът за доставка на до 200 /двеста/ броя метални платформи за повдигане на щъркелови гнезда, след получаване на писмена поръчка за доставка отправена от страна на ВЪЗЛОЖИТЕЛЯ съгласно чл. 1, ал. 2 от договора е до работни дни *(но не повече от 40 работни дни)*.
- (4) Срокът за доставка на до 300 /триста/ броя метални платформи за повдигане на щъркелови гнезда, след получаване на писмена поръчка за доставка отправена от страна на ВЪЗЛОЖИТЕЛЯ съгласно чл. 1, ал. 2 от договора е до работни дни *(но не повече от 60 работни дни)*.
- (5) Срокът за доставка на до 400 /четиристотин/ броя метални платформи за повдигане на щъркелови гнезда, след получаване на писмена поръчка за доставка отправена от страна на ВЪЗЛОЖИТЕЛЯ съгласно чл. 1, ал. 2 от договора е до работни дни *(но не повече от 60 работни дни)*.
- (6) Срокът за доставка на до 500 /петстотин/ броя метални платформи за повдигане на щъркелови гнезда, след получаване на писмена поръчка за доставка отправена от страна на ВЪЗЛОЖИТЕЛЯ съгласно чл. 1, ал. 2 от договора е до работни дни *(но не повече от 60 работни дни)*.

(7) Гаранционният срок на стоката е месеца, считано от датата на двустранно подписания приемо-предавателен протокол съгласно чл. 1, ал. 3 от настоящия договор.

Чл. 5. Собствеността и риска от случайно повреждане или погиване на стоката предмет на доставка преминава от ИЗПЪЛНИТЕЛЯ върху ВЪЗЛОЖИТЕЛЯ от датата на приемането ѝ, вписана в приемо-предавателния протокол по чл. 1, ал.3 от настоящия договор.

IV. ПРАВА И ЗАДЪЛЖЕНИЯ НА ИЗПЪЛНИТЕЛЯ. МЯСТО И УСЛОВИЯ НА ДОСТАВКА. ПОДИЗПЪЛНИТЕЛИ.

Чл. 6. (1) ИЗПЪЛНИТЕЛЯТ е длъжен да достави и предаде договорената стока във вид, опаковка и с качество, отговарящи на условията и изискванията от Приложение 1 и Приложение 2 към настоящия договор, в съответствие с реда посочен в чл. 1, ал. 3 на договора, окомплектована и придружена със съответните документи в съответствие с условията на чл. 6, ал. 2 от договора и в сроковете, посочени в настоящия договор, както и да прехвърли собствеността върху тях на ВЪЗЛОЖИТЕЛЯ. ИЗПЪЛНИТЕЛЯТ е длъжен да изпълни задълженията си по Договора и да упражнява всичките си права, с оглед защита интересите на ВЪЗЛОЖИТЕЛЯ. Стоката, предмет на настоящия договор, е произведена от, държава

(2) ИЗПЪЛНИТЕЛЯТ е длъжен да достави и предаде на ВЪЗЛОЖИТЕЛЯ всяка стока окомплектована и придружена с два комплекта документи, както следва:

Първи комплект документи със следното съдържание:

- 2.1. **Приемо-предавателен протокол по чл. 1, ал. 3**, изготвен по образец от Приложение 4 към договора, в три еднообразни екземпляри.
- 2.2. **Декларация за съответствие**, издадена от ИЗПЪЛНИТЕЛЯ, която задължително съдържа следната информация:
 - 2.2.1. Име и адрес на производителя.
 - 2.2.2. Пълно наименование на стоката.
 - 2.2.3. Директива(и).
 - 2.2.4. Стандарт(и).
 - 2.2.5. Дата и място на изготвяне на Декларацията за съответствие.
 - 2.2.6. Име и фамилия на лицето, изготвило Декларацията за съответствие.
 - 2.2.7. Подпис на лицето, изготвило Декларацията за съответствие.
 - 2.2.8. Печат.
- 2.3. **Опаковъчен лист**, изготвен по образец от Приложение 5 към договора, който задължително съдържа следната информация:
 - 2.3.1. Име и адрес на **Изпълнителя**.
 - 2.3.2. Име и адрес на **Възложителя**.
 - 2.3.3. Номер на поръчка (и) за покупка.
 - 2.3.4. Дата на издаване на поръчка (и) за покупка.
 - 2.3.5. Вид транспортно средство.
 - 2.3.6. Регистрационен номер на транспортното средство.
 - 2.3.7. Име на куриерската фирма, извършила доставката.

- 2.3.8. SAP номер на стоката.
- 2.3.9. Наименование на стоката.
- 2.3.10. Вид опаковка.
- 2.3.11. Брой на стоката в опаковка.
- 2.3.12. Брутно тегло, кг.
- 2.3.13. Общ брой опаковки.
- 2.3.14. Място на съставяне на Опаковъчния лист.
- 2.3.15. Дата на съставяне на Опаковъчния лист.
- 2.3.16. Подпис на отговорното лице, съставило Опаковъчния лист.

2.4. Инструкции за транспортиране, складиране и монтиране - за всяка доставка, в съответствие с Приложение 6 към настоящия договор.

Вторият комплект документи, с изключение на приемо-предавателния протокол по т. 2.1, по-горе, се опаковат в хартиен или найлонов плик, на който има поставен етикет с опис на съдържанието му и следния надпис: за Дирекция „Логистика и бизнес обслужване“.

Документите трябва да бъдат на български език.

2.5. ИЗПЪЛНИТЕЛЯТ е длъжен да достави всеки комплект от стоката, опакован отделно в опаковка /попълва се съобразно офертата на участника/. Поръчаното от ВЪЗЛОЖИТЕЛЯ количество съгласно чл. 1, ал. 2 от договора се транспортира върху европалети.

(3) ИЗПЪЛНИТЕЛЯТ се задължава да определи и упълномощи свой представител за предаване на стоката с приемо-предавателен протокол по чл. 1, ал. 3., както и за всяка друга комуникация и подписване на документи, необходими във връзка с този договор, в срок до 5 дни от датата на подписването му. В срока по предходното изречение ИЗПЪЛНИТЕЛЯТ е длъжен да уведоми писмено ВЪЗЛОЖИТЕЛЯ за имената, координатите за контакт и правомощията на тези лица.

(4) При точно и навременно изпълнение на задълженията си по настоящия Договор, ИЗПЪЛНИТЕЛЯТ има право да получи цената на поръчаната, доставена, разтоварена и приета стока, съгласно условията на този договор.

(5) ИЗПЪЛНИТЕЛЯТ се задължава да уведоми писмено ВЪЗЛОЖИТЕЛЯ най-малко 2 (два) работни дни преди изпращането на стоката за очакваната дата и час на пристигането ѝ в местоназначението /местоназначението/, посочено в съответната поръчка, чрез факс съобщение или съобщение на електронен адрес за съответния централен склад на ВЪЗЛОЖИТЕЛЯ. Неизпълнението на това задължение освобождава ВЪЗЛОЖИТЕЛЯ от забава за приемането на стоката за срок от два дни. В случай че крайният срок за доставка на стоката съвпада с празничен или неработен ден, то доставката се извършва не по-късно от първия работен ден след изтичането на срока.

(6) ИЗПЪЛНИТЕЛЯТ отговаря пред ВЪЗЛОЖИТЕЛЯ, ако трети лица предявят правото си на собственост или други права по отношение на стоката, които могат да бъдат противопоставени на ВЪЗЛОЖИТЕЛЯ. ИЗПЪЛНИТЕЛЯТ е длъжен да съдейства на ВЪЗЛОЖИТЕЛЯ, ако трети лица предявят правото си на собственост или други права по отношение на стоката, които могат да бъдат противопоставени на ВЪЗЛОЖИТЕЛЯ, като участва в съдебни производства, като подпомагаща страна, предоставя необходимите документи и информация, и др. подобни.

(7) ИЗПЪЛНИТЕЛЯТ е длъжен да върне на ВЪЗЛОЖИТЕЛЯ платената цена заедно с изтеклите лихви, както и да заплати разносните по отстраняването на ВЪЗЛОЖИТЕЛЯ от доставената и продадена стока по предмета на договора в случаите, когато се докаже, че тя принадлежи изцяло или отчасти на трето лице, като в този случай ВЪЗЛОЖИТЕЛЯТ има право да развали договора по вина на ИЗПЪЛНИТЕЛЯ и по реда и при условията на чл. 15, ал. 1. по-долу в настоящия договор, както и да претендира и получи неустойката по чл. 12, ал. 5, т. 5.1 от договора.

(8) При и по повод изпълнението на предмета на Договора, ИЗПЪЛНИТЕЛЯТ се задължава да спазва следните нормативни актове, ако същите имат отношение към дейността му по изпълнение на поръчката, както следва:

1. Закона за опазване на околната среда (Обн. ДВ. бр. 91 от 25 Септември 2002 г.);
2. Закона за управление на отпадъците (Обн. ДВ. бр. 53 от 13 Юли 2012 г.);
3. Закона за биологичното разнообразие (Обн. ДВ. бр. 77 от 9 Август 2002 г.);
4. Закона за защитените територии (Обн. ДВ. бр. 133 от 11 Ноември 1998 г.);
5. Закона за културното наследство (Обн. ДВ. бр. 19 от 13 Март 2009 г.).

(8.1) ИЗПЪЛНИТЕЛЯТ е длъжен да обезпечи спазването на описаните по-горе в предходната алинея нормативни актове и от страна на неговите служители, ангажирани с изпълнението на Договора или подизпълнители. За неспазването им от страна на неговите служители и подизпълнители, отговорността се носи от страна на ИЗПЪЛНИТЕЛЯ.

(9) Съгласно Закона за културното наследство (ЗКН) в случаите на извършване на строително-монтажни работи, свързани с разкопаване на земни пластове и земна повърхност (т.нар. изкопни работи) и/или друг вид въздействие върху земната повърхност, земната основа и земните недра, във връзка с изпълнението на предмета на Договора, ИЗПЪЛНИТЕЛЯТ се задължава при откриване/установяване на вещи и предмети, структури и находки – заровени в земята, зазидани или скрити по друг начин, наподобяващи и имащи признаците на археологически обекти и/или културни ценности, за следното:

1. незабавно да спре/преустанови строителните работи на основание чл. 160, ал. 2 от ЗКН;
2. да запази вещта във вида и състоянието, в които е намерена, до предаването ѝ на компетентните органи;
3. при наличие на обстоятелства, застрашаващи намерената вещ/находка от увреждане под влияние на климатични, метеорологични или други фактори, както и действия и посегателства от трети лица, да предприеме незабавни действия по обезопасяването ѝ по начин, който да не доведе до нейното увреждане;
4. при възможност да направи снимков материал на откритата находка/вещ;
5. в деня на откриването на вещта/ите да уведоми незабавно водещият строежа експерт „инвеститорски контрол“ и/или ръководител ОЦ в Дирекция „Реализация на инвестициите“ на ВЪЗЛОЖИТЕЛЯ, като им предостави и снимковия материал, в случай, че такъв е наличен, за предприемане на съответните мерки и действия по реда на действащата Процедура рег. № 219/2017г. за действия при установяване на културни ценности и археологически находки при извършване на строително-монтажни работи по енергийни обекти и съоръжения, свързани с разкопаването на земни пластове, одобрена от ВЪЗЛОЖИТЕЛЯ.
6. в случаите на предстоящи строително-монтажни работи, за които са налице предварителни данни за наличие на археологически обекти в съответната територия, задължително строителните дейности ще се предхождат от предварителни археологически проучвания, с които при необходимост и преценка на компетентните органи, се провеждат спасителни разкопки преди началото на строителните работи.

(9.1) ИЗПЪЛНИТЕЛЯТ е длъжен да обезпечи спазването на описаните по-горе в предходната алинея задължения и от страна на неговите служители, ангажирани с изпълнението на Договора или подизпълнители. За неспазването им от страна на неговите служители и подизпълнители, отговорността се носи от страна на ИЗПЪЛНИТЕЛЯ.

(10) ИЗПЪЛНИТЕЛЯТ се е запознал със съдържанието на по-долу посочените клаузи на Договора за социална отговорност и ще спазва същите при или по повод на изпълнението на предмета на Договора, като декларира:

1. Че ще спазва човешките права, като признава и ще прилага Всеобщата Харта за правата на човека на ООН и гарантира, че дружеството му по никакъв начин не е замесено в нарушения на човешките права.
2. Не е ползвал, не ползва и няма да се ползва от детски и принудителен труд, като за целта ИЗПЪЛНИТЕЛЯТ се задължава за срока на действие на Договора да не използва или допуска детски, принудителен или друг недобровolen труд съгласно Конвенциите на Международната Организация на Труда (ILO) във връзка или по повод на изпълнението на предмета на договора и гарантира, че стриктно ще спазва изискванията на Кодекса на труда.
3. Липса на дискриминация или тормоз на работното място, като гарантира недопускане на физически, психически, сексуален или словесен тормоз, дискриминация или злоупотреба поради полова принадлежност, раса, религия, възраст, произход, увреждане, сексуална или политическа ориентация, мироглед.
4. Че ще прилага правилата за осигуряване на безопасни и здравословни условия на труд на работното място, като за целта гарантира безопасни и здравословни условия на труд за своите служители и служителите на подизпълнителите и спазване на прилаганите за това закони и правилници, както и осигуряване на свободен достъп до питейна вода, санитарни помещения, съответната пожарна защита, осветление, вентилация и ако е необходимо - подходящи лични предпазни средства, както и гарантира изпълнение на всички изисквания на приложимите нормативни документи за безопасно изпълнение на задълженията, както и че ще спазва всички предоставени от ВЪЗЛОЖИТЕЛЯ вътрешно-фирмени инструкции за безопасност при работи, приложими за изпълнение на дейностите, предмет на Договора, гарантира също така осигуряването на квалифициран персонал и провеждане на обучения и инструктажи по техника на безопасност.
5. Че ще спазва приложимите Трудови и социално правни разпоредби, като за целта гарантира, че при и по повод изпълнението на Договора ще спазва действащите трудови, социални и осигурителни норми на действащото българско законодателство.
6. Че ще полага всички грижи за защита и опазване на околната среда, като за целта гарантира, че при и по повод изпълнението на договора ще спазва приложимите закони, подзаконовни нормативни актове и правилници за опазване на околната среда и при изпълнение предмета на Договора ще бъдат преценявани икономическите, екологичните и социалните аспекти и по този начин ще бъдат взети предвид принципите на устойчивото развитие, както и гарантира, че при изпълнението на Договора няма да допуска замърсяване на околната среда, ще минимизира влиянието върху околната среда, предизвикано от съответната дейност и ще организира за своя сметка отстраняване на замърсяването в случай на допускане на такава.

7. Че ще защитава биологичното разнообразие, като за целта гарантира, че при или по повод изпълнението на договора ще опазва и няма да допуска увреждането на биологичното разнообразие.
8. Че ще опазва околната среда в зони от «Натура 2000», като за целта гарантира, че ще координира мерките за спазване на законовите изисквания в областта на опазването на околната среда при изпълнение предмета на договора, включително в зоните от «Натура 2000» и ще опазва растителните и животински видове, както и местата, които обитават.
9. Че ще осигурява намаляването на използването на ресурси, отделяне на отпадъци и емисии, като за целта гарантира минимизирането на отделянето на отпадъци от всякакъв вид, както и отделяне на всички емисии във въздуха, водата или почвата при или по повод изпълнението на Договора.
10. Че ще прилага в своята дейност високи етични стандарти, като за целта гарантира спазване на високи стандарти на фирмена етика, спазване на съответните национални закони (трудоваправните, разпоредбите за защита на конкуренцията и правата на потребителите) и недопускане на корупционни схеми, лъжа или изнудване.
11. Че ще спазва прозрачни бизнес отношения при осъществяване на своята дейност, като за целта гарантира, че неговите служители и подизпълнители няма да предлагат нито да изискват, нито да гарантират, нито да приемат подаръци, плащания или други предимства от подобен род или облаги, които може да са предназначени да подтикнат дадено лице да наруши задълженията си.
12. Че ще обезпечи в своята дейност правото за провеждане на събрания и стачки, като за целта гарантира, че неговите служители имат възможност в рамките на законовите разпоредби на страната, да участват в събрания и стачки, без да се страхуват от последствия.

(10.1) ИЗПЪЛНИТЕЛЯТ се задължава да обезпечи спазването на декларираните по-горе в предходната алинея задължения от всички свои служители или подизпълнители, които са натоварени с изпълнението на Договора, като при неизпълнението им ИЗПЪЛНИТЕЛЯ отговаря за причинените вреди, наложени санкции и обезщетения.

(11) При или по повод на изпълнението на предмета на Договора ИЗПЪЛНИТЕЛЯТ се задължава (ако е приложимо във връзка с изпълнението на уговорените дейности):

1. да спазва установените от ВЪЗЛОЖИТЕЛЯ мерки за сигурност на обектите на ВЪЗЛОЖИТЕЛЯ, като изпълнява указанията на охраната, разпоредбите на органите на МВР и спазва реда за контрол на достъп и пропускателния режим.
2. да не въздейства, по никакъв начин, на изградените от ВЪЗЛОЖИТЕЛЯ системи за сигурност, чрез преместване, покриване, препречване или други действия, водещи до елиминирането им или намаляващо тяхната функционално състояние.
3. да не носи и използва оръжие и други общоопасни средства на територията на обекта, да не пипа, проверява или пренася, открити безконтролни пакети и багажи в обекта, като при откриване на такива, да предприема мерки за уведомяване на охраната и органите на МВР.

(11.1) ИЗПЪЛНИТЕЛЯТ се задължава да обезпечи спазването на задълженията, описани по-горе в предходната алинея, и от страна на неговите служители и подизпълнители, които са ангажирани с изпълнението на Договора. При нарушение на тези задължения от служител или подизпълнител, ИЗПЪЛНИТЕЛЯТ отговаря за констатираното неизпълнение и за вредите причинени от него.

(12) Доколкото настоящия договор се сключва в резултат на процедура за възлагане на обществена поръчка, която е открита, проведена и възложена въз основа на Договор № 17-239/20.06.2017 г. (по-нататък накратко наричан „Договор за безвъзмездна финансова помощ“), сключен между Европейския съюз – представляван от Изпълнителна агенция за малки и средни предприятия, действаща в рамките на правомощията делегирани ѝ от Европейската комисия, и ВЪЗЛОЖИТЕЛЯ по настоящия договор за обществена поръчка, за изпълнение и реализация на проект “LIFE BIRDS ON POWER LINES – CONSERVATION OF THE THREATENED BIRDS THROUGH RETROFITTING OF HAZARDOUS OVERHEAD POWERLINES IN NATURA 2000 SITES IN W BULGARIA”, PROJECT NUMBER: LIFE16 NAT/BG/000612, в чл. II.9., т. II.9.3. от който е договорено задължението на „ЧЕЗ РАЗПРЕДЕЛЕНИЕ БЪЛГАРИЯ“ ЕАД, като Бенефициент по Договора за безвъзмездна финансова помощ, да обезпечи спазването на конкретни задължения по предмета на същия от изпълнителите на обществени поръчки, възложени въз основа на Договора за безвъзмездна финансова помощ. ИЗПЪЛНИТЕЛЯТ се задължава да спазва при и по повод изпълнението на настоящия договор за обществена поръчка и доколкото е приложимо всички задължения, произтичащи от чл. II. 3, чл. II. 4, чл. II. 5, чл. II. 8 и чл. II. 27 от Договора за безвъзмездна финансова помощ, които се съдържат и са описани в Приложение № 8 към настоящия договор за обществена поръчка.

ПОДИЗПЪЛНИТЕЛИ:

Чл. 7 (1) При изпълнението на настоящия договор ИЗПЪЛНИТЕЛЯТ няма да използва/ще използва следният/те подизпълнител/и (попълва се при сключване на договора, ако участникът, определен за изпълнител е декларирал в офертата си, че при изпълнение на

договора ще използва подизпълнители) за изпълнение на (посочват се видовете работи, които ще се изпълняват от подизпълнителя/ите), представляващи(.....)% от общата стойност/общия обем на поръчката (попълва се съобразно декларираното от участника). За извършване на дейностите по Договора, ИЗПЪЛНИТЕЛЯТ има право да ползва само подизпълнителите, посочени от него в офертата, въз основа на която е избран за ИЗПЪЛНИТЕЛ. Прочитното участие на подизпълнителите в цената за изпълнение на Договора не може да бъде различно от посоченото в офертата на ИЗПЪЛНИТЕЛЯ.

(2) ИЗПЪЛНИТЕЛЯТ се задължава да сключи договор/договори за подизпълнение с подизпълнител/ите, посочен/и в офертата му, в 14-дневен срок от сключване на настоящия договор и в срок до 3 /три/ дни считано от датата на сключването на договор за подизпълнение изпраща оригинален екземпляр от договора за подизпълнение на ВЪЗЛОЖИТЕЛЯ, заедно с доказателства, че са изпълнени условията по чл. 66, ал. 2 и 11 от ЗОП.

(3) ИЗПЪЛНИТЕЛЯТ няма право да възлага изпълнението на една или повече от работите, включени в предмета на договора, на лица, които не са посочени като негови подизпълнители в ал. 1 от този член, и с които не е сключен и представен на ВЪЗЛОЖИТЕЛЯ договор за подизпълнение.

(4) ИЗПЪЛНИТЕЛЯТ има право да включи или да замени подизпълнителя/ите по ал. 1 от настоящия член 7 по изключение, когато възникне необходимост, а именно:

(4.1) По отношение на подизпълнителят, посочен в ал. 1 от този член е изпълнено едно или повече от следните условия:

а) е налице или възникне обстоятелство по чл. 54, ал 1 и по чл. 55, ал. 1, т. 1 и т. 4 от ЗОП и/или

б) не отговаря/престане да отговаря на нормативно изискване за изпълнение на работите, включени в договора за подизпълнение и/или

в) договорът за подизпълнение с него е прекратен по вина на подизпълнителя/ите, включително ако последният/те превъзлага/т една или повече работи, включени в предмета на договора за подизпълнение.

(4.2) По отношение на новият подизпълнител са изпълнени едновременно следните условия:

а) за новия подизпълнител не са налице основанията за отстраняване от обществената поръчка;

б) новият подизпълнител отговаря на критериите за подбор, на които е отговарял предишният подизпълнител, включително по отношение на дела и вида на дейностите, които ще изпълнява, коригирани съобразно изпълнените до момента дейности.

(5) ИЗПЪЛНИТЕЛЯТ е длъжен да прекрати договор за подизпълнение, ако по време на изпълнението му възникне обстоятелство по чл. 54, ал 1 и по чл. 55, ал. 1, т. 1 и т. 4 от ЗОП, както и ако подизпълнителят превъзлага една или повече работи, включени в предмета на договора за подизпълнение.

(6) В случаите на ал. 4 и ал. 5 от настоящия член, ИЗПЪЛНИТЕЛЯТ сключва нов договор за подизпълнение и/или допълнително споразумение към договор за подизпълнение и изпраща един оригинален екземпляр на ВЪЗЛОЖИТЕЛЯ в срок до 3 (три) дни от датата на сключване, заедно с доказателства, че са изпълнени условията по чл. 66, ал. 2 и 11 от ЗОП.

(7) Сключване на договор за подизпълнение или на допълнително споразумение към договор за подизпълнение не освобождава ИЗПЪЛНИТЕЛЯ от отговорността му за изпълнение на настоящия договор. Използването на подизпълнител/и не изменя задълженията на ИЗПЪЛНИТЕЛЯ по договора. ИЗПЪЛНИТЕЛЯТ отговаря за действията на подизпълнителя/ите като за свои действия.

(8) При сключване на Договорите с подизпълнителите, оферирани в офертата на ИЗПЪЛНИТЕЛЯ, последният е длъжен да създаде условия и гаранции, че:

8.1. Приложимите клаузи на договора са задължителни за изпълнение от подизпълнителя/ите;

8.2. Действията на подизпълнителите няма да доведат пряко или косвено до неизпълнение на Договора;

8.3. При осъществяване на контролните си функции по Договора, ВЪЗЛОЖИТЕЛЯТ ще може безпрепятствено да извършва проверка на дейността и документацията на подизпълнителите.

(9) Подизпълнителите нямат право да превъзлагат една или повече от дейностите, които са включени в предмета на договора за подизпълнение.

(10) Когато частта от поръчката, която се изпълнява от подизпълнител, може да бъде предадена като отделен обект на ИЗПЪЛНИТЕЛЯ или на ВЪЗЛОЖИТЕЛЯ, ВЪЗЛОЖИТЕЛЯТ заплаща възнаграждение на тази част от подизпълнителя.

(11) Разплащанията по ал. 10 от настоящия член се осъществяват въз основа на писмено искане за директно разплащане, отправено от подизпълнителя до ВЪЗЛОЖИТЕЛЯ чрез ИЗПЪЛНИТЕЛЯ, който е длъжен да го предостави на ВЪЗЛОЖИТЕЛЯ в 15-дневен срок от получаването му.

(12) Към искането по ал. 11 от настоящия член, ИЗПЪЛНИТЕЛЯТ предоставя писмено становище, от което да е видно дали оспорва плащанията или част от тях в полза на подизпълнителя като недължими.

(13) ВЪЗЛОЖИТЕЛЯТ има право да откаже плащане по ал. 10 от настоящия член, когато искането за директно плащане от подизпълнителя е оспорено от ИЗПЪЛНИТЕЛЯ по реда на ал. 12 от настоящия член, до момента на отстраняване на причината за отказа.

(14) При получаване на искане за плащане, придружено от положително становище на ИЗПЪЛНИТЕЛЯ (т.е. при липса на оспорване) ВЪЗЛОЖИТЕЛЯТ заплаща съответната сума в български лева, по банков път по сметката на подизпълнителя, посочена в писменото искане по ал. 11 от този член в срок до 60 (шестдесет) календарни дни от получаване на оригинална данъчна фактура за подлежащата на заплащане на сума, придружена от съответния/те приемо-предавателен/и протокол/и, удостоверяващ, че ВЪЗЛОЖИТЕЛЯТ е приел без забележки изпълнението на съответната доставка – част от предмета на поръчката и документа/ите при условията на чл. 6, ал. 2 по-горе. Във фактурата трябва да са посочени: № и дата на договора, № и дата на приемо-предавателния протокол по чл. 1, ал. 3, № и дата на поръчката за доставка, № на проекта: LIFE16 NAT/BG/000612.

(15) Когато ИЗПЪЛНИТЕЛЯТ е сключил договор/договори за подизпълнение, работата на подизпълнителите се приема от ВЪЗЛОЖИТЕЛЯ в присъствието на ИЗПЪЛНИТЕЛЯ и подизпълнителя.

(16) Сключването на договор с подизпълнител, който не е обявен в офертата на ИЗПЪЛНИТЕЛЯ и не е включен по време на изпълнение на Договора по предвидения в ЗОП ред или изпълнението на дейностите по договора от лице, което не е подизпълнител, обявено в офертата на ИЗПЪЛНИТЕЛЯ, се счита за неизпълнение на Договора и е основание за едностранно прекратяване на Договора от страна на ВЪЗЛОЖИТЕЛЯ и за усвояване на пълния размер от гаранцията за изпълнение.

(17) Независимо от използването на подизпълнители, отговорността за изпълнение на настоящия договор е на ИЗПЪЛНИТЕЛЯ.

(18) При приемане на работата, ИЗПЪЛНИТЕЛЯТ може да представи на ВЪЗЛОЖИТЕЛЯ доказателства, че договорът за подизпълнение е прекратен, или работата или част от нея не е извършена от подизпълнителя.

(19) ИЗПЪЛНИТЕЛЯТ се задължава да обезпечи спазването на задълженията във връзка с обработването и защитата на лични данни, уговорени в чл. 29 от договора от подизпълнителя/ите. В случай на нерегламентирано обработване на лични данни или нурушаване на нормативните изисквания относно тяхната защита от страна на подизпълнителя, ИЗПЪЛНИТЕЛЯТ отговаря за причинените вреди и за всички наложени на ВЪЗЛОЖИТЕЛЯ имуществени санкции/глоби.

(20) ИЗПЪЛНИТЕЛЯТ се задължава да обезпечи спазването, доколкото е приложимо, на всички задължения, произтичащи от Приложение 8, неразделна част от настоящия договор, от подизпълнителя/ите.

Чл. 8 ИЗПЪЛНИТЕЛЯТ има право да иска от ВЪЗЛОЖИТЕЛЯ необходимото съдействие за осъществяване на работата по Договора.

V. ПРАВА И ЗАДЪЛЖЕНИЯ НА ВЪЗЛОЖИТЕЛЯ

Чл. 9 (1) ВЪЗЛОЖИТЕЛЯТ се задължава да определи свой/и представител/и за приемане на поръчаната и доставена стока по чл. 1, ал. 1 с приемо-предавателния протокол по чл. 1, ал. 3, както и за всяка друга комуникация, включително за уточняване и осигуряване на достъп за оглед на съответните обекти и подписване на документи, необходими във връзка с този договор, в срок до 5 дни от датата на подписването му. В срока по предходното изречение ВЪЗЛОЖИТЕЛЯТ е длъжен да уведоми писмено ИЗПЪЛНИТЕЛЯ за имената, координатите за контакт и правомощията на тези лица.

(2) ВЪЗЛОЖИТЕЛЯТ провежда входящ контрол за качество на доставената стока с цел установяване на съответствието ѝ с изискванията, посочени в настоящия договор и приложенията към него. За проведения входящ контрол ВЪЗЛОЖИТЕЛЯТ изготвя протокол.

(3) При установяване на недостатъци по време на входящия контрол, ВЪЗЛОЖИТЕЛЯТ е длъжен писмено да уведоми ИЗПЪЛНИТЕЛЯ в срок до 10 /десет/ дни от датата на протокола по ал. 2 от този член. В писменото уведомление по предходното изречение ВЪЗЛОЖИТЕЛЯТ описва недостатъците (дефектите) на доставената стока и начинът за отстраняването им. ИЗПЪЛНИТЕЛЯТ е длъжен да прегледа уведомлението с констатациите на ВЪЗЛОЖИТЕЛЯ за недостатъци (дефекти) на стоката и да го уведоми писмено (по факс или на електронна поща) за това дали приема констатациите, съответно предложеният начин за отстраняване на недостатъците (дефектите) или не ги приема. ИЗПЪЛНИТЕЛЯТ следва да изпълни задължението си за уведомяване по предходното изречение в срок до 1 /един/ работен ден от датата на получаване на уведомлението на ВЪЗЛОЖИТЕЛЯ за резултатите от входящия контрол. В случай че ИЗПЪЛНИТЕЛЯТ не уведоми ВЪЗЛОЖИТЕЛЯ за решението си относно констатациите от входящия контрол в срока по предходното изречение, се счита, че не ги приема, вследствие на което ВЪЗЛОЖИТЕЛЯТ пристъпва към съставянето на констативен протокол по ал. 4 от този член. В случай че ИЗПЪЛНИТЕЛЯТ приеме констатациите и предложенията на ВЪЗЛОЖИТЕЛЯ, констативен протокол по ал. 4 не се съставя, а ИЗПЪЛНИТЕЛЯТ е длъжен да отстрани констативните недостатъци (дефекти) в срок до 15 /петнадесет/ календарни дни, считано от датата на писменото им приемане. В случай че ИЗПЪЛНИТЕЛЯТ не приеме констатациите и предложенията на ВЪЗЛОЖИТЕЛЯ, последният го уведомява писмено за дата, час и

място за съставяне на констативен протокол по ал. 4. Писменото уведомление за съставянето на констативен протокол по ал. 4 се изпраща на ИЗПЪЛНИТЕЛЯ не по-късно от 3 (три) дни преди посочената в уведомлението дата за съставяне на протокола.

(4) При отказ на ИЗПЪЛНИТЕЛЯ да приеме констатациите на ВЪЗЛОЖИТЕЛЯ относно недостатъците (дефектите) на стоката и начина на тяхното отстраняване по предходната алинея, страните по договора съставят и подписват констативен протокол, в който се описват установените недостатъци, начинът и срокът за тяхното отстраняване. Срокът за отстраняване на недостатъците (дефектите) на стоката не може да бъде по-дълъг от 15 /петнадесет/ календарни дни.

(5) Неявявяването на ИЗПЪЛНИТЕЛЯ за съставяне и подписване на констативния протокол по предходната алинея не го освобождава от отговорност. В този случай констативният протокол се съставя само от представители на ВЪЗЛОЖИТЕЛЯ и се изпраща на ИЗПЪЛНИТЕЛЯ по факс или електронна поща за изпълнение. В този случай срокът за отстраняване на недостатъците, посочен в констативния протокол, започва да тече от датата на изпращането на протокола на ИЗПЪЛНИТЕЛЯ.

(6) При съставянето на констативния протокол по ал. 4, респективно по ал. 5, страните отчитат уговореното в ал. 7 от този член.

(7) При установяване на дефекти и несъответствия при приемането на доставената стока по реда на настоящия член, ВЪЗЛОЖИТЕЛЯТ има право:

а/ да иска замяна за сметка на ИЗПЪЛНИТЕЛЯ на дефектната или неотговаряща на техническите характеристики от Приложение 1 и Приложение 2 към настоящия договор стока с такава притежаваща характеристиките от Техническата спецификация или по-високи, само в случай че последното не води до промяна на предмета на поръчката и цената по Договора, посочена в Ценовата оферта на ИЗПЪЛНИТЕЛЯ;

б/ да откаже да приеме стоката или да върне приетата, но дефектна или неотговаряща на изискванията стока, съответно да не я заплати или ако вече е заплатена, да иска връщането на платената за нея цена;

в/ да иска отстраняване на недостатъците за сметка на ИЗПЪЛНИТЕЛЯ.

(8) При доставка на дефектна стока или на стока, която не отговаря на изискванията на ВЪЗЛОЖИТЕЛЯ, констатирано в съответствие с този член или чл. 10 и в случай че ИЗПЪЛНИТЕЛЯТ не отстрани недостатъците, съответно не замени дефектната стока с качествена в уговорените срокове, то ВЪЗЛОЖИТЕЛЯТ има право да предприеме действия за отстраняване на недостатъците от трета страна или да ги отстрани сам, за сметка на ИЗПЪЛНИТЕЛЯ. В този случай ВЪЗЛОЖИТЕЛЯТ има право на неустойката по т. 12, ал. 2 от договора.

(9) ВЪЗЛОЖИТЕЛЯТ е длъжен да изплати на ИЗПЪЛНИТЕЛЯ договорената цена за доставената и приета стока, съгласно условията на този договор.

(10) ВЪЗЛОЖИТЕЛЯТ определя в зависимост от конкретните си нужди и готовност количеството на възложените доставки на стоката, предмет на настоящия договор.

(11) ВЪЗЛОЖИТЕЛЯТ има право на рекламация за доставената по този Договор стока, при условията посочени в настоящия Договор.

(12) ВЪЗЛОЖИТЕЛЯТ има право да изисква от ИЗПЪЛНИТЕЛЯ замяна на несъответстваща с Техническите спецификации и/или дефектна стока само при условията на настоящия Договор, както и отстраняване на недостатъци по реда и в сроковете, определени в настоящия Договор.

(13) ВЪЗЛОЖИТЕЛЯТ има право да откаже приемането на доставката по настоящия Договор, когато ИЗПЪЛНИТЕЛЯТ не спазва изискванията на Договора и Техническата спецификация, докато ИЗПЪЛНИТЕЛЯТ не изпълни изцяло своите задължения съгласно условията на Договора, или да откаже да изплати частично или изцяло договорената цена.

(14) ВЪЗЛОЖИТЕЛЯТ има право да изисква от ИЗПЪЛНИТЕЛЯ да сключи и да му представи договори за подизпълнение с посочените в офертата му подизпълнители.

(15) ВЪЗЛОЖИТЕЛЯТ е длъжен да не разпространява под каквато и да е форма всяка предоставена му от ИЗПЪЛНИТЕЛЯ информация, имаща характер на търговска тайна и изрично упомената от ИЗПЪЛНИТЕЛЯ като такава в представената от него оферта.

VI. ГАРАНЦИИ И КАЧЕСТВО.

Чл. 10 (1) ИЗПЪЛНИТЕЛЯТ гарантира, че доставената по този договор стока е нова и има качествата, определени съгласно Техническата спецификация (Приложение 1) и Техническото предложение на ИЗПЪЛНИТЕЛЯ (Приложение 2) неразделна част от настоящия договор, както и че отговаря на съответните стандарти.

(2) ИЗПЪЛНИТЕЛЯТ отстранява за своя сметка всички проявени дефекти и замяна на стока с нова по време на гаранционния срок посочен в чл. 4, ал. 7 от договора, в срок до 15 (петнадесет) работни дни, считано от датата на получено писмено уведомление от страна на ВЪЗЛОЖИТЕЛЯ.

(3) Рекламации за недостатъци, свързани с функционалностите на стоката или скрити дефекти, които не могат да бъдат установени при обикновен оглед на стоката, могат да бъдат направени от ВЪЗЛОЖИТЕЛЯ при откриването им, но не по-късно от последния ден на гаранционния срок. ВЪЗЛОЖИТЕЛЯТ уведомява ИЗПЪЛНИТЕЛЯ за рекламациите писмено.

(4) По всяко време от действието на договора, ВЪЗЛОЖИТЕЛЯТ има право да проверява доставената стока, която не е в режим на експлоатация, за наличие на скрити недостатъци (дефекти). Проверката по предходното изречение се извършва от служители на ВЪЗЛОЖИТЕЛЯ, притежаващи съответната техническа компетентност, и се удостоверява със съставянето на констативен протокол. При откриване на скрити недостатъци на доставената стока по реда на настоящата точка, същите се считат за гаранционни дефекти и ИЗПЪЛНИТЕЛЯТ е длъжен да ги отстрани в съответствие с гаранционните условия, при условие, че са спазени условията за съхранение на стоката.

(5) За гаранционни дефекти на стоката, освен скритите недостатъци по предходната алинея се считат и всички дефекти на стоката, които са се проявили по време на експлоатацията ѝ и не са резултат от неправилни действия на ВЪЗЛОЖИТЕЛЯ и/или негови служители и са в рамките на гаранционния срок по чл. 4, ал. 7 от настоящия договор.

(6) При констатиране на дефекти (неизправности) на стоката в рамките на гаранционния срок, ВЪЗЛОЖИТЕЛЯТ е длъжен да уведоми писмено ИЗПЪЛНИТЕЛЯ в **10- /десет/ дневен срок** от откриването им. В писменото уведомление по предходното изречение ВЪЗЛОЖИТЕЛЯТ описва недостатъците (дефектите) на стоката и начинът за отстраняването им. ИЗПЪЛНИТЕЛЯТ е длъжен да прегледа уведомлението с констатациите на ВЪЗЛОЖИТЕЛЯ за недостатъци (дефекти) на стоката и да го уведоми писмено (по факс или на електронна поща) за това дали приема констатациите - съответно предложеният начин за отстраняване на недостатъците (дефектите) или не ги приема. ИЗПЪЛНИТЕЛЯТ следва да изпълни задължението си за уведомяване по предходното изречение в срок до **5 /пет/ работни дни** от датата на получаване на уведомлението на ВЪЗЛОЖИТЕЛЯ за констатирания дефект на стоката в рамките на гаранционния срок. В случай че ИЗПЪЛНИТЕЛЯТ не уведоми ВЪЗЛОЖИТЕЛЯ за решението си по отношение на предявената рекламация в срока по предходното изречение, се счита, че не я приема, вследствие на което ВЪЗЛОЖИТЕЛЯТ пристъпва към съставянето на констативен протокол. За съставянето и съдържанието на констативния протокол се прилагат съответно чл. 9, ал. 3, ал. 4, ал. 5 и ал. 6.

(7) В случай на прехвърляне на правото на собственост на стоката, предмет на договора, на трета страна се прехвърлят и всички права по отношение на гаранционния срок и гаранционните условия, при спазване указанията за съхранение и експлоатация на производителя.

(8) ИЗПЪЛНИТЕЛЯТ се задължава да замени и да достави за собствена сметка стока, която да съответства напълно на техническите показатели съгласно Техническата спецификация, Техническото предложение, неразделна част от настоящия договор, както и на съответните стандарти.

VII. ГАРАНЦИЯ ЗА ИЗПЪЛНЕНИЕ.

Чл. 11 (1) ИЗПЪЛНИТЕЛЯТ гарантира изпълнението на произтичащите от настоящия Договор свои задължения с представяне при подписването му на ВЪЗЛОЖИТЕЛЯ на гаранция за изпълнение в размер на 5% от максималната (обща) стойност на Договора по чл. 2, ал. 6, в размер на /..... лв. (словом лева).

(2) ИЗПЪЛНИТЕЛЯТ избира формата на гаранцията измежду една от следните:

(2.1) паричен депозит по сметка на ВЪЗЛОЖИТЕЛЯ, както следва: SWIFT (BIC): UNCRBGSF; Банкова сметка (IBAN) в лева: BG43 UNCR 7630 1002 ERPB UL; при банка: „Уникредит Булбанк“ АД. Всички банкови разходи, свързани с преводите на сумата са за сметка на ИЗПЪЛНИТЕЛЯ;

(2.2) банкова гаранция, която се представя в оригинал, като тя е безусловна, неотменяема и непрехвърляема, като покрива 100 % (сто процента) от стойността на гаранцията за изпълнението на Договора със срок на валидност, срока на действие на Договора, удължен с два месеца или най-малко 62 /шестдесет и два/ месеца. Страните се съгласяват в случай на учредяване на банкова гаранция, тя да съдържа условие, че при първо поискване банката следва да заплати сумата по гаранцията, независимо от направените възражения и защита, възникващи във връзка с основните задължения. Всички банкови разходи, свързани с обслужването на превода на гаранцията, включително при нейното възстановяване, са за сметка на ИЗПЪЛНИТЕЛЯ.

(2.3) застраховка, която обезпечава изпълнението на Договора чрез покритие на отговорността на ИЗПЪЛНИТЕЛЯ, със срок на валидност, срока на действие на Договора, и с удължен срок за предявяване на претенции, произтичащи от неизпълнение на договора, предмет на обществената поръчка – два месеца след изтичане валидността на полицата или общо най-малко 62 /шестдесет и два/ месеца. Представя се застрахователна полица в оригинал, в която ВЪЗЛОЖИТЕЛЯ е посочен като трето ползващо се лице (бенефициер). Към нея следва да се приложат Общите условия на Застрахователя (и Специалните условия, ако са приложими) по този вид застраховка. Застраховката следва да покрива отговорността на ИЗПЪЛНИТЕЛЯ при неизпълнение на Договора и не може да бъде използвана за обезпечаване на неговата отговорност по друг договор. Разходите по сключването на застрахователния договор и поддържането на валидността на застраховката за изисквания срок, както и по всяко изплащане на застрахователно обезщетение в полза на ВЪЗЛОЖИТЕЛЯ, при наличие на основание за това, са за сметка на ИЗПЪЛНИТЕЛЯ.

(3) Гаранцията за изпълнение ще компенсират ВЪЗЛОЖИТЕЛЯ при всякакви вреди и загуби, причинени вследствие на виновно неизпълнение/ забава на договора (задължения по договора) от страна на ИЗПЪЛНИТЕЛЯ, както и нанесени щети върху имуществото на ВЪЗЛОЖИТЕЛЯ от страна

на ИЗПЪЛНИТЕЛЯ, както и за произтичащите от тях неустойки. В случай че претърпените от ВЪЗЛОЖИТЕЛЯ вреди са в по-голям размер от размера на гаранцията, ВЪЗЛОЖИТЕЛЯТ има право да задържи от следващо дължимо плащане по договора сума, надвишаваща размера на гаранцията за изпълнение. Последното не засяга правото на ВЪЗЛОЖИТЕЛЯ да потърси обезщетение по общия съдебен ред пред компетентния съд за претърпени вреди, надвишаващи размера на неустойките.

(4) Гаранцията не се освобождава от ВЪЗЛОЖИТЕЛЯ, ако в процеса на изпълнение на Договора е възникнал спор между Страните относно неизпълнение на задълженията на ИЗПЪЛНИТЕЛЯ и въпросът е отнесен за решаване пред съд. При решаване на спора в полза на ВЪЗЛОЖИТЕЛЯ той може да пристъпи към задържане на гаранцията.

(5) ВЪЗЛОЖИТЕЛЯТ има право да задържи изцяло или частично гаранцията за изпълнение (съответно да получи обезщетение по застраховка, която обезпечава изпълнението) при пълно или частично неизпълнение на задълженията по настоящия Договор от страна на ИЗПЪЛНИТЕЛЯ и/или при разваляне или прекратяване на настоящия Договор по вина на ИЗПЪЛНИТЕЛЯ. В тези случаи, ВЪЗЛОЖИТЕЛЯТ има право да задържи от гаранцията за изпълнение (съответно да получи като обезщетение по застраховка, която обезпечава изпълнението) суми, покриващи отговорността на ИЗПЪЛНИТЕЛЯ за неизпълнението.

(6) ВЪЗЛОЖИТЕЛЯТ има право да задържи от сумите по гаранцията за изпълнение (съответно да получи като обезщетение по застраховка, която обезпечава изпълнението) суми, равни на размера на начислените неустойки и обезщетения по настоящия Договор, поради непълно или частично изпълнение на задълженията на ИЗПЪЛНИТЕЛЯ.

(7) При всяко усвояване на суми от гаранцията за изпълнение ВЪЗЛОЖИТЕЛЯТ е длъжен да уведоми ИЗПЪЛНИТЕЛЯ, а ИЗПЪЛНИТЕЛЯТ – да допълни размера на гаранцията за изпълнение до посочения в договора размер, като внесе усвоената от ВЪЗЛОЖИТЕЛЯ сума по сметката на ВЪЗЛОЖИТЕЛЯ или предостави документ за изменение на първоначалната банкова гаранция или нова банкова гаранция, съответно предостави документ за изменение на първоначалната застраховка или нова застраховка. Допълването се извършва в срок до 14 /четирнадесет/ календарни дни след датата на уведомяване за усвояването. В противен случай ВЪЗЛОЖИТЕЛЯТ има право да развали договора поради неизпълнение и по вина на ИЗПЪЛНИТЕЛЯ с 15-дневно предизвестие до ИЗПЪЛНИТЕЛЯ, както и да претендира и получи неустойката по чл. 12 ал. 5, т. 5.5 по-долу.

(8) Гаранцията за изпълнение или неинкасираната част от нея ще бъде освободена от ВЪЗЛОЖИТЕЛЯ и върната на ИЗПЪЛНИТЕЛЯ в срок до 60 (шестдесет) дни след изтичане срока на договора по чл. 3 или прекратяването му на друго основание, при условие че ИЗПЪЛНИТЕЛЯТ е изпълнил всички свои задължения по Договора и сумите по гаранцията не са задържани или не са настъпили условия за задържането им.

(9) Освобождаването на Гаранцията за изпълнение се извършва, както следва:

(9.1) когато е във формата на парична сума – чрез превеждане на сумата по следната банкова сметка на ИЗПЪЛНИТЕЛЯ:

Банка:.....

BIC:.....

IBAN:.....

(9.2) когато е във формата на банкова гаранция – чрез връщане на нейния оригинал на представител на ИЗПЪЛНИТЕЛЯ или упълномощено от него лице;

(9.3) когато е във формата на застраховка – чрез връщане на оригинала на застрахователната полица на представител на ИЗПЪЛНИТЕЛЯ или упълномощено от него лице.

(10) ВЪЗЛОЖИТЕЛЯТ не дължи лихви, такси, комисионни или каквито и да било други плащания върху сумите по предоставената гаранция, независимо от формата, под която е представена.

(11) ВЪЗЛОЖИТЕЛЯТ има право да инкасира суми от тази гаранция при неизпълнение на договорените задължения от страна на ИЗПЪЛНИТЕЛЯ.

(12) ВЪЗЛОЖИТЕЛЯТ не дължи лихва за периода, през който паричната сума, внесена като гаранция за изпълнение, законно е престояла у него.

VIII. ОТГОВОРНОСТИ ПО ДОГОВОРА.

Чл.12. (1) При забава за изпълнение на задължения по този договор, с изключение на случаите по чл. 13, ал. 1 на договора, ИЗПЪЛНИТЕЛЯТ дължи на ВЪЗЛОЖИТЕЛЯ неустойка в размер на 0,1% за всеки пълен ден забава, но не повече от 10% общо върху стойността на забавеното задължение.

(2) За всеки отделен случай на неизпълнение на задълженията в рамките на гаранционния срок (с изключение на случаите по чл. 13, ал. 1), ИЗПЪЛНИТЕЛЯТ дължи на ВЪЗЛОЖИТЕЛЯ неустойка, равна на 10% от стойността на реално доставената, но дефектна (неизправна) стока, по отношение на която е възникнало неизпълненото гаранционно задължение.

(3) При забава на плащане, ВЪЗЛОЖИТЕЛЯТ дължи на ИЗПЪЛНИТЕЛЯ обезщетение в размер на законната лихва за забава (равна на основния лихвен процент (ОЛП), обявен от БНБ плюс 10 пункта), начислена върху стойността на закъснялото плащане за периода на забавата, като стойността на обезщетението не може да бъде повече от 10 % от стойността на забавеното плащане.

(4) Страната, която е нарушила своите задължения за обработване и защита на личните данни, по чл. 29 по-долу, които е получила от другата страна или от трето лице или по друг начин, във връзка със сключването и изпълнението на настоящия договор, е длъжна от една страна да обезщети всички вреди (включително наложени имуществени санкции/глоби), които ответната страна или трето лице е претърпяло вследствие неправомерно обработване и/или съхранение и/или разпространяване и/или допускане на разпространяването на лични данни или вследствие неосъществяване на необходимата и следваща се от нормативните правила защита на лични данни или вследствие неуведомяване на собственика на данни, насрещната страна или надзорния орган за опасност или кражба или неправомерно разпространение на лични данни, а от друга страна да заплати на насрещната страна по договора неустойка в размер на 100% от стойността на гаранцията за изпълнение на договора, определена в т. 6.1. по-горе, в случай на развалянето на договора съгласно чл. 14, ал. 4 по-долу. Всички имуществени вреди и санкции, които подлежат на възстановяване съгласно настоящия текст се доказват по размер единствено с валидни писмени документи.

(5) ВЪЗЛОЖИТЕЛЯТ има право да претендира неустойка в размер на **100%** от стойността на гаранцията за изпълнение на договора, посочена в чл. 11, ал. 1, в следните случаи:

5.1. при разваляне на договора по чл. 15, ал. 1;

5.2. при отказ на ИЗПЪЛНИТЕЛЯ да изпълни поръчка за доставка при условията на този договор;

5.3. при прекратяване на договора по т. 15, ал. 3;

5.4. при прекратяване на договора по чл. 15, ал. 2;

5.5. при разваляне на договора по чл. 15, ал. 5.

(6) В случай, че ИЗПЪЛНИТЕЛЯТ не изпълни задължението си по чл. 7, ал. 2 от настоящия договор, а именно: да сключи договор/-и за подизпълнение с посоченият/-те в офертата му подизпълнител/-и в 14-дневен срок от сключване на настоящия договор, то той дължи на ВЪЗЛОЖИТЕЛЯ неустойка в размер на 2 000 лева.

(7) В случай, че ИЗПЪЛНИТЕЛЯТ не изпълни задължението си да изпрати на ВЪЗЛОЖИТЕЛЯ оригинален/-и екземпляр/-и от договора или анекси с подизпълнителя в срок до 3 (три) дни от датата на сключване на договор/-и за подизпълнение/допълнително споразумение към договор за подизпълнение по чл. 7, ал. 2 и чл. 7, ал. 6 от настоящия договор, то той дължи неустойка в размер на 2 000 лева за всеки конкретен случай на нарушение.

(8) Неустойките по настоящия договор се заплащат в срок до 10 (десет) календарни дни, считано от датата на писмената претенция за тях от изправната до неизправната страна. ВЪЗЛОЖИТЕЛЯТ има право, ако в определения срок за плащане на дължимата неустойка ИЗПЪЛНИТЕЛЯТ не изпълни задължението си, да се удовлетвори за сумата на неустойката от гаранцията за изпълнение на договора в съответствие с чл. 11, ал. 6 по-горе или да я прихване от дължимо плащане по договора

(9) В случай че не е уговорено друго, неустойките се начисляват върху стойността на закъснелото/неизпълнено задължение, без ДДС.

(10) Изплащането на неустойката не лишава изправната страна от правото да търси реално изпълнение и обезщетение за претърпените вреди.

(11) В случаите, когато посочените по-горе неустойки не покриват действителния размер на претърпените от ВЪЗЛОЖИТЕЛЯ вреди, той може да търси от ИЗПЪЛНИТЕЛЯ по съдебен ред разликата до пълния размер на претърпените вреди и пропуснатите ползи.

IX. НЕПРЕОДОЛИМА СИЛА ИЛИ НЕПРЕДВИДИМИ СЪБИТИЯ.

Чл. 13. (1) В случаи на непреодолима сила по смисъла на чл. 306 от Търговския закон или на непредвидими събития и доколкото тези събития се отразяват върху изпълнението на задълженията на двете страни по договора, сроковете за изпълнение трябва да бъдат удължени за времето, през което е траела непреодолимата сила или непредвидимите събития. Страните се споразумяват за непредвидими събития да се считат издадени или изменени нормативни или ненормативни актове на държавни или общински органи, настъпили по време на изпълнение на договора, които се отразяват на изпълнението на задълженията, на която и да е от страните.

(2) Двете страни трябва взаимно да се уведомяват писмено за началото и края на тези събития, както следва:

(2.1) за непреодолимата сила известието трябва да бъде потвърдено от Търговската камара на страната, в която е настъпило, и да бъде изпратено на другата страна до 14 (четирнадесет) дни след започването му.

(2.2) за непредвидимите събития – в 14-дневен срок от издаждането или изменението на нормативен или ненормативен акт на държавен или общински орган.

(3) В случай на непреодолима сила или непредвидимо събитие в страната на ИЗПЪЛНИТЕЛЯ и/или ВЪЗЛОЖИТЕЛЯ и ако то доведе до закъснение в изпълнението на задълженията на някоя от страните за повече от 1 (един) месец, всяка от страните има право да прекрати договора по реда и при условията на чл. 14, ал. 3 по-долу.

(4) Страните се освобождават от отговорност за неизпълнение на задълженията си, когато невъзможността за изпълнение се дължи на непреодолима сила. Някоя от Страните не може да се

позовава на непреодолима сила, ако е била в забава и не е информирала другата Страна за възникването на непреодолима сила.

(5) Докато трае непреодолимата сила, изпълнението на задължението се спира.

(6) Не може да се позовава на непреодолима сила онази Страна, чиято небрежност или умишлени действия или бездействия са довели до невъзможност за изпълнение на Договора.

X. РАЗВАЛЯНЕ И ПРЕКРАТЯВАНЕ НА ДОГОВОРА.

Чл. 14. Настоящият договор се прекратява в следните случаи:

(1) С изтичане на срока му на действие или при достигане на максималната стойност при условията на чл. 3 по-горе – в зависимост кое от обстоятелствата настъпи първо по време, като договорът за обществена поръчка се прекратява автоматично, без да е необходимо изпращането на уведомление или предизвестие на която и да е от страните до другата страна..

(2) По взаимно писмено съгласие, като страните уреждат взаимоотношенията си до момента на прекратяването със споразумителен протокол.

(3) Всяка от страните има право да прекрати договора с 10-дневно писмено предизвестие, отправено до другата страна, при възникване на непреодолима сила или непредвидими събития, които правят невъзможно изпълнението на договора. Ако до изтичане на срока на предизвестията обстоятелствата представляващи непреодолима сила и пречатстващи възможността за изпълнение на договора са отпаднали, вследствие на което изпълнението е възобновено, то договорът не се прекратява, освен ако ВЪЗЛОЖИТЕЛЯТ не е изгубил интерес от последващо изпълнение.

(4) Всяка от страните има право да развали едностранно договора без предизвестие до другата страна, ако тя е нарушила своите задължения във връзка с обработването и защитата на лични данни, станали й известни във връзка със сключването и изпълнението на договора, както и да претендира и получи обезщетенията за претърпени щети (включително стойността на наложените имуществени санкции/глоби) и неустойки по чл. 12, ал. 4 от договора.

Чл. 15. ВЪЗЛОЖИТЕЛЯТ има право:

(1) да развали договора в случаите на чл. 6, ал. 7 от договора, като в този случай ВЪЗЛОЖИТЕЛЯТ има право на неустойката по чл. 12, ал. 5, т. 5.1 от договора;

(2) да прекрати договора с 10-дневно писмено предизвестие отправено до ИЗПЪЛНИТЕЛЯ при забава на ИЗПЪЛНИТЕЛЯ с повече от 30 дни, без да са налице обстоятелствата по чл.13, ал. 1, като в този случай ВЪЗЛОЖИТЕЛЯТ има право на неустойката по чл. 12, ал. 5, т. 5.4 от този договор;

(3) да прекрати договора с 30-дневно писмено предизвестие до ИЗПЪЛНИТЕЛЯ, при повторна доставка на партида дефектна стока или на стока, неотговаряща на изискванията на ВЪЗЛОЖИТЕЛЯ, посочени в договора и в приложенията към него, когато това обстоятелство е установено по реда на чл. 9 от настоящия договор, като в този случай ИЗПЪЛНИТЕЛЯТ дължи неустойката по чл. 12, ал. 5, т. 5.3 от този договор.

(4) да прекрати договора без предизвестие, в случай на неизпълнение на задълженията в рамките на гаранционния срок. В този случай ИЗПЪЛНИТЕЛЯТ дължи неустойката по чл. 12, ал. 2 от този договор.

(5) да развали договора без предизвестие, чрез писмено уведомление, в хипотезата на чл. 11, ал. 7 по-горе. В този случай ИЗПЪЛНИТЕЛЯТ дължи неустойката по чл. 12, ал. 5, т. 5.5 от договора.

(6) да прекрати договора с 10-дневно писмено предизвестие, отправено до ИЗПЪЛНИТЕЛЯ, при отказ на ИЗПЪЛНИТЕЛЯ да изпълни поръчка за доставка при условията на този договор, без да са налице обстоятелствата по чл. 13, ал. 1, като в този случай ВЪЗЛОЖИТЕЛЯТ има право на неустойката по чл. 12, ал. 5, т. 5.2 от договора.

(7) използва подизпълнител, без да е декларирал това в документите за учатие, или използва подизпълнител, който е различен от този, който е посочен, освен в случаите, в които замяната, съответно включването на подизпълнител е извършено със съгласието на ВЪЗЛОЖИТЕЛЯ и в съответствие със ЗОП и настоящия Договор.

(8) да развали договора по реда и при условията предвидени в него или в приложимото законодателство.

Чл. 16. Извън случаите по предходните членове, всяка от страните има право да развали договора, на общо основание, при условията и по реда на чл. 87 от Закона за задълженията и договорите (ЗЗД).

Чл. 17. Прекратяването става след уреждане на финансовите взаимоотношения между Страните за извършените от страна на ИЗПЪЛНИТЕЛЯ и одобрени от ВЪЗЛОЖИТЕЛЯ дейности по изпълнение на Договора.

Чл. 18. ВЪЗЛОЖИТЕЛЯТ прекратява Договора в случаите по чл. 118, ал. 1 от ЗОП, без да дължи обезщетение на ИЗПЪЛНИТЕЛЯ за претърпени от прекратяването на Договора вреди, освен ако прекратяването е на основание чл. 118, ал. 1, т. 1 от ЗОП. В последния случай, размерът на обезщетението се определя в протокол или споразумение, подписано от Страните, а при непостигане на съгласие – по реда посочен в Раздел XI – Решаване на спорове.

Чл. 19. Настоящият Договор може да бъде изменян или допълван от Страните при условията на чл. 116 от ЗОП.

XI. РЕШАВАНЕ НА СПОРОВЕ.

Чл. 20. Всички спорове, възникнали във връзка с тълкуването и/или изпълнението на договора, се решават чрез преговори и постигане на взаимно изгодни договорености, материализирани в писмена форма за валидност.

Чл. 21. Всички спорове, породени от този договор или отнасящи се до него, включително споровете, породени или отнасящи се до неговото тълкуване, недействителност, изпълнение или прекратяване, както и споровете за попълване празноти в него или приспособяването му към нововъзникнали обстоятелства, за които не е постигнато съгласие по реда на предходната точка, ще бъдат разрешавани по общия гражданскоправен ред, от компетентния съд в Република България със седалище в гр. София.

Чл. 22. Отнасянето на спора за решаване от компетентния съд не ще се счита за причина за спирането на изпълнението на други задължения по настоящия договор, които нямат отношение към предмета на спора.

Чл. 23. Решение от компетентен съд или изменение на законодателството, което прави някое от условията на този договор невалидно, недействително или неизпълнимо, ще се отнася само до това условие и няма да прави целия договор или някакво друго условие от него невалиден, недействителен или неизпълним и всички други условия на договора ще останат в пълна сила и ефект, така както са уговорени от страните. Страните поемат задължението да положат всички усилия, за да се договорят за заместващо условие на невалидното, недействителното или неизпълнимото условие с валидно, действително и изпълнимо условие, което най-близко отразява целта на невалидното, недействителното или неизпълнимото условие.

XII. КОНФИДЕНЦИАЛНОСТ И ЗАЩИТА НА ЛИЧНИТЕ ДАННИ.

Чл. 24. Страните се задължават да пазят и да не допускат разпространяването на информацията определена за конфиденциална, получена от всяка от страните по повод сключването или по време на срока на действие на този договор, както и да използват тази информация единствено за целите на изпълнението. Страните ще считат за конфиденциална информацията съдържаща се в договора и информацията във връзка с начина на изпълнението му, както и всяка информация която се съдържа на хартиен или магнитен носител и е създадена или предоставена на някоя от страните във връзка с изпълнението на договора. Конфиденциална е и всяка информация, която е станала достъпна на някоя от страните по повод изпълнението на договора и която представлява ноу-хау, схеми на складове съответно схеми за достъп и охрана или фирмена тайна на другата страна, или която е определена изрично при предоставянето ѝ от съответната страна за конфиденциална. Конфиденциална е и информацията свързана с лични данни, станали известни на някоя от страните във връзка със сключването или изпълнението на договора.

Чл. 25. Страните се съгласяват, че въпреки прекратяването на този договор поради каквато и да е причина, клаузите свързани с конфиденциалност, ще са в сила и задълженията във връзка с тях ще бъдат валидни за период от 2 (две) години след прекратяване на договора.

Чл. 26. Клаузите за конфиденциалност не се прилагат когато някоя от страните е длъжна да предостави информация по договора на компетентен държавен орган, който е поискал тази информация във връзка с правомощията му по закон. При предоставяне на информация по тази точка, страната която я дава е длъжна незабавно да уведоми писмено другата страна.

Чл. 27. Някоя Страна няма право без предварителното писмено съгласие на другата да разкрива по какъвто и да е начин и под каквато и да е форма конфиденциална информация, на когото и да е, освен пред своите служители и/или консултанти. Разкриването на конфиденциална информация пред такъв служител/консултант се осъществява само в необходимата степен и само за целите на изпълнението на Договора и след поемане на съответните задължения за конфиденциалност.

Чл. 28. ИЗПЪЛНИТЕЛЯТ няма право да дава публични изявления и съобщения, да разкрива или разгласява каквато и да е информация, която е получил във връзка с извършване на Услугите, предмет на този Договор, независимо дали е въз основа на данни и материали на ВЪЗЛОЖИТЕЛЯ или на резултати от работата на ИЗПЪЛНИТЕЛЯ, без предварително писмено съгласие на ВЪЗЛОЖИТЕЛЯ, което съгласие няма да бъде безпричинно отказано или забавено.

Чл. 29. Във връзка с влизане в сила, считано от 25.05.2018 г. на, и за целите на чл. 28 от Регламент (ЕС) 2016/679 на Европейския парламент и на Съвета от 27 април 2016 г. относно защитата на физическите лица във връзка с обработването на лични данни и относно свободното движение на такива данни и за отмяна на Директива 95/46/ЕО, страните се уговарят за следното във връзка с обработването и защитата на лични данни, станали им известни във връзка със сключването и изпълнението на настоящия договор, както следва:

29. 1. Всяка от Страните се съгласява, че ще обработва личните данни („Лични данни“), посочени в настоящия договор на служителите-контактни лица на другата Страна, само и единствено за целите на обмен на данни и информация по договора, като никоя от Страните няма право да обработва Лични данни за други цели. Обработването на Лични данни от Страните се осъществява на

територията на Република България. Не се допуска използването на каквото и да е оборудване за обработване на Личните данни, разположено извън определената Територия за обработване.

29. 2. Всяка от Страните се задължава да уведоми другата в случай:

а) на каквито и да е дейности по разследване, предприети от надзорен орган по защита на личните данни по отношение на дейността ѝ по обработване на Лични данни за целите на изпълнение на Договора;

б) че установи, че не е в състояние да изпълнява задълженията си относно обработването и защита на личните данни на другата Страна;

в) че установи каквото и да е нарушение на сигурността на обработването на Личните данни. Уведомлението за нарушение на сигурността следва да се извърши незабавно към другата Страна (но не по-късно от 3 (три) часа от установяването му) и следва да съдържа минимум следната информация:

- описание на естеството на нарушението и на фактите, свързани с нарушението на сигурността на личните данни, включително, ако е възможно, категориите и приблизителния брой на засегнатите субекти на данни и категориите и приблизителното количество на засегнатите записи на лични данни;
- описание на евентуалните последици от нарушението на сигурността на личните данни;
- описание на предприетите или предлаганите от нея мерки за справяне с нарушението на сигурността на личните данни, включително по целесъобразност мерки за намаляване на евентуалните неблагоприятни последици.

29. 3. В случай че е обективно невъзможно да осигури в посочения в чл. 29, т. 29.2., б. „в)“ срок цялата необходима за уведомлението информация, съответната Страна уведомява в този срок другата като ѝ предоставя наличната към този момент информация и след съгласуване с нея допълва уведомлението.

29. 4. Всяка от Страните е задължена да обезщети вредите, които дадено лице може да претърпи в резултат на обработване на Лични данни от страна на някоя от тях, което обработване нарушава Регламент (ЕС) 2016/679 на Европейския парламент и на Съвета от 27 април 2016 година относно защитата на физическите лица във връзка с обработването на лични данни и относно свободното движение на такива данни или други приложими законови разпоредби за защита на личните данни, освен ако последната не докаже, че по никакъв начин не е отговорна за вредите.

XIII. ДОПЪЛНИТЕЛНИ РАЗПОРЕДБИ

Чл. 30. (1) Всички съобщения и уведомления, свързани с изпълнението на този договор и разменени между ВЪЗЛОЖИТЕЛЯ и ИЗПЪЛНИТЕЛЯ, са валидни, когато са изпратени по пощата (с обратна разписка) с писмо на адреса на съответната страна – получател или предадени чрез куриер срещу подпис на приемащата страна, по факс с автоматично генерирано съобщение за получаване от адресата или по електронна поща на страните, подписани с електронен подпис.

(2) Всички съобщения и уведомления, свързани с изпълнението на този Договор, следва да съдържат наименованието и номера на Договора, да бъдат в писмена форма за действителност.

Чл. 31. За всички неуредени в този договор въпроси се прилагат разпоредбите на ЗОП, ППЗОП, Търговския закон, ЗЗД и други действащи в Република България нормативни актове.

Чл. 32. (1) Всички спорове, възникнали във връзка с тълкуването и/или изпълнението на договора, се решават първо по извънсъдебен ред чрез преговори и постигане на взаимно изгодни договорености, материализирани в писмена форма за валидност, като в случай на спор, всяка Страна може да изпрати на другата на посочените адреси за кореспонденция по-долу покана за преговори с посочване на дата, час и място на преговори.

(2) Всички спорове, породени от този договор или отнасящи се до него, включително споровете, породени или отнасящи се до неговото тълкуване, недействителност, изпълнение или прекратяване, както и споровете за попълване празноти в него или приспособяването му към нововъзникнали обстоятелства, за които не е постигнато съгласие по реда на предходната алинея, ще бъдат разрешавани по общия гражданскоправен ред, от компетентния съд в Република България със седалище в гр. София по реда на ГПК.

(3) Отнасянето на спора за решаване от компетентния съд не ще се счита за причина за спирането на изпълнението на други задължения по настоящия договор, които нямат отношение към предмета на спора.

(4) Решение от компетентен съд или изменение на законодателството, което прави някое от условията на този договор невалидно, недействително или неизпълнимо, ще се отнася само до това условие и няма да прави целия договор или някакво друго условие от него невалиден, недействителен или неизпълним и всички други условия на договора ще останат в пълна сила и ефект, така както са уговорени от страните. Страните поемат задължението да положат всички усилия, за да се договорят за заместващо условие на невалидното, недействителното или неизпълнимото условие с валидно, действително и изпълнимо условие, което най-близко отразява целта на невалидното, недействителното или неизпълнимото условие.

Чл. 33. Упълномощени представители на Страните, които могат да приемат и правят изявление по изпълнението на настоящия Договор са:

• за ВЪЗЛОЖИТЕЛЯ:

лице за контакт:

адрес за кореспонденция:

телефон:

Email:

• на ИЗПЪЛНИТЕЛЯ:

лице за контакт:

адрес за кореспонденция:

телефон:

Email:

При промяна на горните данни съответната страна е длъжна да уведоми другата в 3 (три)- дневен срок от промяната.

Чл. 34. Страните се задължават да се информират взаимно за всяка промяна на правния си статут, адресите си на управление, телефоните и лицата, които ги представляват.

Чл. 35. Официалната кореспонденция между Страните се разменя на посочените в настоящия Договор адреси на управление, освен ако Страните не се информират писмено за други свои адреси. При неупредимост или несвоевременно уведомяване за промяна на адрес, кореспонденцията изпратена на адресите по чл. 33. се считат за валидно изпратени и получени от другата Страна.

Чл. 36. ИЗПЪЛНИТЕЛЯТ няма право да прехвърля своите права или задължения по настоящия Договор на трети лица, освен в случаите предвидени в ЗОП.

Чл. 37. Нищожността на някоя от клаузите по Договора или на допълнително уговорени условия не води до нищожност на друга клауза или на Договора като цяло.

Чл. 38. Настоящият договор влиза в сила от датата на неговото двустранно подписване от страните.

Чл. 39. Настоящият договор се сключва и финансира с външни средства, предоставени на ВЪЗЛОЖИТЕЛЯ по Договор за безвъзмездна финансова помощ, във връзка с изпълнението и реализацията на проект "LIFE BIRDS ON POWER LINES – CONSERVATION OF THE THREATENED BIRDS THROUGH RETROFITTING OF HAZARDOUS OVERHEAD POWERLINES IN NATURA 2000 SITES IN W BULGARIA", PROJECT NUMBER: LIFE16 NAT/BG/000612- съфинансиран от ЕС.

При подписване на настоящия Договор се представиха следните документи:

- Свидетелство за съдимост (в случай, че е приложимо) ;
- Удостоверение от общината по седалището на възложителя и на изпълнителя (в случай, че е приложимо);
- Удостоверение от органите на Изпълнителна агенция „Главна инспекция по труда (в случай, че е приложимо);
- Декларация по чл. 53, ал. 2 от Закона за мерките срещу изпирането на пари (ЗМИП).
- Декларация за отсъствие на обстоятелствата по чл. 3, т. 8 и т. 4 от Закона за икономическите и финансовите отношения с дружествата, регистрирани в юрисдикции с преференциален данъчен режим, контролираните от тях лица и техните действителни собственици

Неразделна част от настоящия договор са:

Приложение 1. Техническа спецификация;

Приложение 2. Техническо предложение на Изпълнителя;

Приложение 3. Ценово предложение на Изпълнителя;

Приложение 4. Образец на приемо-предавателен протокол;

Приложение 5. Образец на опаковъчен лист;

Приложение 6. Инструкция за транспортиране, складиране и монтиране;

Приложение 7. Гаранция за изпълнение на договора.

Приложение 8. Задължения за ИЗПЪЛНИТЕЛЯ, произтичащи от т. II.3, II.4, II.5, II.8 и II.27 от Договора за безвъзмездна финансова помощ проектен номер LIFE16 NAT/BG/000612.

ВЪЗЛОЖИТЕЛ:

.....

/подпис и печат/

ИЗПЪЛНИТЕЛ:

.....

/подпис и печат/

**ПРИЛОЖЕНИЕ № 4 КЪМ ДОГОВОР ЗА ОБЩЕСТВЕНА ПОРЪЧКА № _ от _____ 201_ г. –
ОБРАЗЕЦ НА ПРИЕМО-ПРЕДАВАТЕЛЕН ПРОТОКОЛ**

ДОСТАВЧИК

ПРИЕМО-ПРЕДАВАТЕЛЕН ПРОТОКОЛ

Договор №

...../.....г

ПОЛУЧАТЕЛ:

Централен склад -

РО №.....

Дата на предаване на стоката:

SAP № на стоката	Наименование на стоката	Количество, бр.

Днес,г., беше извършено предаване и приемане на следните материали:

Куриер (посочва се името на куриерската фирма извършила доставката)	
Транспортно средство – камион (посочва се регистрационния номер)	
Придружаващи доставката документи	Декларация за съответствие
	Опаковъчен лист, изготвен съгласно Приложение № 5 към Договора
	Инструкции за транспортиране, складиране и монтиране.
	Комплект документи за Дирекция „Логистика и бизнес обслужване“
Забележка (попълва се при необходимост)	

Предал:

Приел:

.....
(име и фамилия)

.....
(име и фамилия)

.....
(длъжност)

.....
(длъжност)

(подпис)

(подпис)

ПРИЛОЖЕНИЕ № 5 КЪМ ДОГОВОР ЗА ОБЩЕСТВЕНА ПОРЪЧКА № _ от _____ 201_ г. –
ОБРАЗЕЦ НА ОПАКОВЪЧЕН ЛИСТ

ОПАКОВЪЧЕН ЛИСТ

ДОСТАВЧИК <i>(име и адрес на фирмата)</i>	Поръчка(и) за покупка №: <i>(дата)</i>
ПОЛУЧАТЕЛ	<i>(име и адрес на фирмата)</i>
Вид транспортно средство	
Регистрационен номер на транспортното средство	
Име на куриерската фирма, извършила доставката	
Място на съставяне	
Дата на съставяне	

SAP № на стоката	Наименование на стоката	Вид опаковка	Брой на стоката в опаковка	Брутно тегло, кг.	Общ брой опаковки

Име и фамилия на отговорното лице,
съставило Опаковъчния лист:

.....

.....

(подпис)

ПРИЛОЖЕНИЕ 8 КЪМ ДОГОВОР ЗА ОБЩЕСТВЕНА ПОРЪЧКА

Задължения за изпълнителя, произтичащи от т. II.3, II.4, II.5, II.8 И II.27 от Договор за безвъзмездна финансова помощ проектен номер LIFE16 NAT/BG/000612

Извадка от договор за безвъзмездна финансова помощ проектен номер LIFE16 NAT/BG/000612	Превод от английски на български език
<p>ARTICLE II.3 - LIABILITY FOR DAMAGES</p> <p>II.3.1 The Agency shall not be held liable for any damage caused or sustained by any of the beneficiaries, including any damage caused to third parties as a consequence of or during the implementation of the project.</p> <p>II.3.2 Except in cases of force majeure, the beneficiaries shall compensate the Agency for any damage sustained by it as a result of the implementation of the project or because the project was not implemented or implemented poorly, partially or late.</p> <p>ARTICLE II.4 - CONFLICT OF INTERESTS</p> <p>II.4.1 The beneficiaries shall take all necessary measures to prevent any situation where the impartial and objective implementation of the Agreement is compromised for reasons involving economic interest, political or national affinity, family or emotional ties or any other shared interest ("conflict of interests").</p> <p>II.4.2 Any situation constituting or likely to lead to a conflict of interests during the implementation of the Agreement shall be notified to the Agency, in writing, without delay. The beneficiaries shall immediately take all the necessary steps to rectify this situation. The Agency reserves the right to verify that the measures taken are appropriate and may require additional measures to be taken within a specified deadline.</p> <p>ARTICLE II.5 - CONFIDENTIALITY</p> <p>II.5.1 The Agency and the beneficiaries shall preserve the confidentiality of any information and documents, in any form, which are disclosed in writing or orally in relation to the implementation of the Agreement and which are explicitly indicated in writing as confidential.</p> <p>II.5.2 The beneficiaries shall not use confidential information and documents for any reason other than fulfilling their obligations under the Agreement, unless otherwise agreed with the Agency in writing.</p> <p>II.5.3 The Agency and the beneficiaries shall be bound by the obligations referred to in Articles II.5.1 and II.5.2 during the implementation of the Agreement and for a period of five years starting from the payment of the balance, unless:</p> <p>(a) the party concerned agrees to release the other party from the confidentiality obligations earlier;</p>	<p>ЧЛЕН II. 3. - ОТГОВОРНОСТ ЗА ЩЕТИ</p> <p>II. 3.1 Агенцията не носи отговорност за щети, причинени или понесени от която и да е бенефициер, включително всякакви щети, причинени на трети страни вследствие или по време на изпълнението на проекта.</p> <p>II.3.2. Освен в случаите на форс мажорни обстоятелства, бенефициерите ще компенсират Агенцията за всяка вреда, понесена от нея в резултат на изпълнението на проекта, или защото проектът не е бил изпълнен или изпълнен лошо, частично или късно.</p> <p>ЧЛЕН II.4 - КОНФЛИКТ НА ИНТЕРЕСИТЕ</p> <p>II.4.1 Бенефициерите предприемат всички необходими мерки, за да предотвратят всяка ситуация, при която безпристрастното и обективно прилагане на споразумението би било нарушено по причини, които включват икономически интерес, политическа или национална принадлежност, семейни или емоционални връзки или всеки друг споделен интерес ("конфликт на интереси").</p> <p>II.4.2. За всяка ситуация, която представлява или може да доведе до конфликт на интереси по време на изпълнението на споразумението, се съобщава незабавно на Агенцията в писмен вид. Бенефициерите незабавно предприемат всички необходими мерки, за да коригират тази ситуация. Агенцията си запазва правото да провери дали предприетите мерки са подходящи и дали могат да изискват предприемането на допълнителни мерки в рамките на определен срок.</p> <p>ЧЛЕН II.5 – ПОВЕРИТЕЛНОСТ</p> <p>II.5.1 Агенцията и бенефициерите запазват поверителността на всяка информация и всички документи под каквато и да е форма, които са били оповестени писмено или устно във връзка с изпълнението на споразумението, и за които е посочено изрично в писмен вид, че са поверителни.</p> <p>II.5.2 Бенефициерите не използват поверителна информация и документи по каквато и да е причина, различна от изпълнението на задълженията им по Споразумението, освен ако с Агенцията не е договорено друго в писмен вид.</p> <p>II.5.3 Агенцията и бенефициерите са обвързани със задълженията, посочени в членове II.5.1 и II.5.2, по време на изпълнението на споразумението и за период от пет години, започващ от изплащането на салдото, освен ако:</p> <p>а) съответната страна се съгласява по-рано да освободи другата страна от задълженията за поверителност;</p>

<p>(b) the confidential information becomes public through other means than in breach of the confidentiality obligation through disclosure by the party bound by that obligation;</p> <p>(c) the disclosure of the confidential information is required by law.</p> <p>II.5.4 The external monitoring team shall act under the same confidentiality rules as those stipulated for the beneficiaries and the Agency.</p> <p>ARTICLE II.8 - PRE-EXISTING RIGHTS AND OWNERSHIP AND USE OF THE RESULTS (INCLUDING INTELLECTUAL AND INDUSTRIAL PROPERTY RIGHTS)</p> <p>II.8.1 Ownership of the results by the beneficiaries and exploitation of results Unless stipulated otherwise in the Agreement, ownership of the results of the project, including industrial and intellectual property rights, and of the reports and other documents relating to it, shall be vested in the beneficiaries. With a view to promoting the use of techniques or models favourable to the environment, the beneficiaries shall ensure that all documents, patents and know-how directly resulting from the project implementation shall be made available throughout the Union as soon as they are available, on non-discriminatory and reasonable commercial conditions. The beneficiaries shall comply with this obligation for a period of five years after the final payment.</p> <p>Should the coordinating beneficiary, for no legitimate reason, refuse to give access to these products or to grant licences under these conditions, the Agency reserves the right to apply the rules in Article II.16 or, if the project has ended, to demand full or partial repayment of the Union contribution.</p> <p>II.8.2 Pre-existing industrial and intellectual property rights Where industrial and intellectual property rights, including rights of third parties, exist prior to the conclusion of the Agreement, the beneficiaries shall establish a list which shall specify all rights of ownership and use of the pre-existing industrial and intellectual property rights and disclose it to the Agency at the latest before the commencement of implementation.</p> <p>The beneficiaries shall ensure that they or their affiliated entities have all the rights to use any pre-existing industrial and intellectual property rights during the implementation of the Agreement.</p> <p>II.8.3 Rights of use of the results and of pre-existing rights by the Union Without prejudice to Articles II. 1.1, II.3, II.5 and II.8.1,</p>	<p>б) поверителната информация става обществено достояние по друг начин, а не в нарушение на задължението за конфиденциалност чрез оповестяване от страната, която е обвързана от това задължение;</p> <p>в) разгласяването на поверителната информация се изисква от закона.</p> <p>II.5.4. Външният мониторингов екип действа при спазване на същите правила за поверителност като тези, предвидени за бенефициерите и Агенцията.</p> <p>ЧЛЕН II.8. – ВЕЧЕ СУЩЕСТВУЕАЩИ ПРАВА И СОБСТВЕНОСТ И ИЗПОЛЗВАНЕ НА РЕЗУЛТАТИТЕ (ВКЛЮЧИТЕЛНО ПРАВАТА НА ИНТЕЛЕКТУАЛНАТА И ИНДУСТРИАЛНАТА СОБСТВЕНОСТ)</p> <p>II.8.1. Собственост на резултатите от бенефициерите и използване на резултатите Освен ако е уговорено друго в споразумението, собствеността върху резултатите от проекта, включително правата на индустриална и интелектуална собственост, както и докладите и другите документи, свързани с него, се предоставят на бенефициерите. С оглед насърчаване използването на техники или модели, благоприятни за околната среда, бенефициерите гарантират, че всички документи, патенти и ноу-хау, които са пряк резултат от изпълнението на проекта, ще бъдат предоставени навсякъде в Съюза при недискриминационни и разумни търговски условия, веднага щом бъдат достъпни. Бенефициерите спазват това задължение за период от пет години след окончателното плащане. Ако координиращият бенефициер, без основателна причина откаже достъп до тези продукти или да предостави лицензии при предвидените условия, Агенцията си запазва правото да прилага правилата предвидени в член II.16 или, ако проектът е приключил, да поиска пълно или частично възстановяване на финансирането, направено от Съюза.</p> <p>II.8.2. Предварително съществуващи права на индустриална и интелектуална собственост В случай, че преди сключването на споразумението, съществуват права на индустриална и интелектуална собственост, включително права на трети лица, бенефициерите изготвят списък, в който се посочват всички права на собственост и използване на вече съществуващите права на индустриална и интелектуална собственост и те се оповестяват най-късно преди началото на изпълнението. Бенефициерите дават гаранции, че те или техни свързани лица притежават всички права да използват всякакви вече съществуващи права на индустриална и интелектуална собственост по време на изпълнението на Споразумението.</p> <p>II.8.3 Права за използване на резултатите и на вече съществуващи права от страна на Съюза Без да нарушават разпоредбите на членове II. 1.1,</p>
--	--

<p>the beneficiaries grant the Union the right to use the results of the project for the following purposes:</p> <p>(a) use for its own purposes, and in particular, making available to persons working for the Agency, the Commission, other Union institutions, agencies and bodies and to Member States' institutions, as well as, copying and reproducing in whole or in part and in unlimited number of copies;</p> <p>(b) distribution to the public completely or partially, and in particular, publication in hard copies and in electronic or digital format, publication on the internet, including on the Europa website, as a downloadable or non-downloadable file, including photographs as illustration, broadcasting by any kind of technique of transmission including dubbed, if necessary, public display or presentation, communication through press information services, inclusion in widely accessible databases, indexes or publications;</p> <p>(c) translation;</p> <p>(d) giving access upon individual requests without the right to reproduce or exploit, as provided for by Regulation (EC) No 1049/2001 of the European Parliament and of the Council of 30 May 2001 regarding public access to European Parliament, Council and Commission documents;</p> <p>(e) storage in paper, electronic or other format;</p> <p>(f) archiving in line with the document management rules applicable to the Agency;</p> <p>(g) rights to authorise or sub-licence the modes of exploitation set out in points (b) and (c) to third parties.</p> <p>Additional rights of use for the Union may be provided for in the Special Conditions.</p> <p>The beneficiaries shall warrant that the Union has the right to use any pre-existing industrial and intellectual property rights, which have been included in the results of the project. Unless specified otherwise in the Special Conditions, those pre-existing rights shall be used for the same purposes and under the same conditions applicable to the rights of use of the results of the project.</p> <p>Information about the copyright owner shall be inserted when the result is divulged by the Union. The copyright information shall read: "© - year - name of the copyright owner. All rights reserved. Licenced to the European Union under conditions."</p> <p>The Agency undertakes to credit the results of the projects by indicating the grant agreement reference number.</p> <p>ARTICLE II.27 - CHECKS, AUDITS AND</p>	<p>II.3, II.5 и II.8.1, бенефициерите предоставят на Съюза правото да използва резултатите от проекта за следните цели:</p> <p>а) да ги използва за свои собствени цели и по-специално да ги предоставя на лица, които работят в Агенцията, Комисията, в други институции на Съюза, агенции и органи на Съюза, и на институциите на държавите-членки, както и копирането и възпроизвеждането им изцяло или частично и в неограничен брой копия;</p> <p>б) публично или отчасти публично разпространение, и по-специално публикуване на хартиен носител и в електронен или цифров формат, публикация в интернет, включително в уебсайта Еуропа, като файл, който може или не може да се изтегли, включително снимки за илюстрация, излъчване по какъвто и да е начин в предаване, включително дублирано на друг език, ако е необходимо, публично представяне или презентация, комуникация чрез информационните услуги на пресата, включване в широко достъпни бази данни, индекси или публикации;</p> <p>в) превод;</p> <p>г) предоставяне на достъп при индивидуални искания, без право на възпроизвеждане или използване, както е предвидено в Регламент (ЕО) № 1049/2001 на Европейския парламент и на Съвета от 30 май 2001 г., относно публичния достъп до документи на Европейския парламент, на Съвета и на Комисията;</p> <p>д) съхраняване на хартиен, електронен или друг формат;</p> <p>е) архивиране в съответствие с правилата за управление на документи, приложими за Агенцията;</p> <p>ж) права за оторизация или подлицензиране на трети страни за режима на използване, посочени в букви б) и в).</p> <p>Допълнителни права за използване от страна на Съюза могат да бъдат предвидени в Специалните условия.</p> <p>Бенефициерите гарантират, че Съюзът има право да използва всички съществуващи права на индустриална и интелектуална собственост, които са включени в резултатите от проекта. Освен ако в специалните условия не е предвидено друго, тези съществуващи права се използват за същите цели и при същите условия, приложими към правата за използване на резултатите от проекта.</p> <p>Когато резултатът бъде разгласен от Съюза, информация за собственика на авторските права ще бъде посочена. Информацията за авторските права трябва да съдържа: "© - година - име на притежателя на авторските права. Всички права запазени. Лицензирани в Европейския съюз при условия".</p> <p>Агенцията се ангажира да кредитира резултатите от проектите, като посочи референтния номер на споразумението за субсидията.</p> <p>ЧЛЕН II.27 - ПРОВЕРКИ, ОДИТИ И ОЦЕНКА</p>
--	---

EVALUATION

II.27.1 Technical and financial checks, audits, interim and final evaluations

The Agency may carry out technical and financial checks and audits in relation to the use of the grant. It may also check the statutory records of the beneficiaries for the purpose of periodic assessments of lump sum, unit cost or flat-rate amounts.

Information and documents provided in the framework of checks or audits shall be treated on a confidential basis.

In addition, the Agency may carry out interim or final evaluation of the impact of the project measured against the objective of the Union programme concerned.

Checks, audits or evaluations made by the Agency may be carried out either directly by its own staff or by any other outside body authorised to do so on its behalf.

Such checks, audits or evaluations may be initiated during the implementation of the Agreement and for a period of five years starting from the date of payment of the balance. This period shall be limited to three years if the maximum amount specified in Article I.3 is not more than EUR 60 000.

The check, audit or evaluation procedure shall be deemed to be initiated on the date of receipt of the letter of the Agency announcing it.

II.27.2 Duty to keep documents

The beneficiaries shall keep all original documents, especially accounting and tax records, stored on any appropriate medium, including digitalised originals when they are authorised by their respective national law and under the conditions laid down therein, for a period of five years starting from the date of payment of the balance.

This period shall be limited to three years if the maximum amount specified in Article I.3 is not more than EUR 60 000.

The periods set out in the first and second subparagraphs shall be longer if there are on-going audits, appeals, litigation or pursuit of claims concerning the grant, including in the case referred to in Article II.27.7. In such cases, the beneficiaries shall keep the documents until such audits, appeals, litigation or pursuit of claims are closed.

II.27.3 Obligation to provide information

Where a check, audit or evaluation is initiated before the payment of the balance, the coordinating beneficiary shall provide any information, including information in electronic format, requested by the Agency or by any other outside body authorised by it. Where appropriate, the Agency may request such information to be provided directly by a beneficiary.

II.27.1. Технически и финансови проверки, одити, междинни и окончателни оценки

Агенцията може да извършва технически и финансови проверки и одити във връзка с използването на субсидията. Тя може също така да проверява нормативните документи на бенефициерите, с цел периодични оценки на общата сума, единични разходи или фиксирани суми.

Информацията и документите, предоставени в рамките на проверки или одити, се третират като поверителни.

Освен това, Агенцията може да извърши междинна или окончателна оценка на въздействието на проекта, измерена в съответствие с целта на съответната програма на Съюза.

Проверките, одитите или оценките, направени от Агенцията, могат да се извършват пряко от нейния собствен персонал или от друг външен орган, упълномощен да направи това от името на Агенцията.

Такива проверки, одити или оценки могат да бъдат инициирани по време на изпълнението на Споразумението и за период от пет години, считано от датата на плащане на салдото. Този срок е ограничен до три години, ако максималната сума, определена в член I.3, не е по-голяма от 60 000 EUR.

Процедурата за проверка, одит или оценка се счита за започната от датата на получаване на писмото от Агенцията, с което тя се обявява.

II.27.2 Задължение за водене на документи

Бенефициерите съхраняват всички оригинални документи, особено счетоводни и данъчни документи, съхранявани на подходящ носител, включително дигитализирани оригинали, когато са упълномощени от съответното национално законодателство и при условията, определени в него, за срок от пет години, считано от датата на плащане на салдото.

Този срок е ограничен до три години, ако максималната сума, определена в член I.3, не е по-голяма от 60 000 EUR.

Периодите, посочени в първи и втори подпараграф, са по-дълги, ако има текущи одити, обжалвания, съдебни спорове или предявяване на искове във връзка със субсидията, включително в случая, посочен в член II.27.7. В такива случаи бенефициерите съхраняват документите до приключване на тези одити, обжалвания, съдебни спорове или предявени искове.

II.27.3 Задължение за предоставяне на информация

Когато се извършва проверка, одит или оценка преди изплащането на салдото, координиращият бенефициер предоставя всякаква информация, включително информация в електронен вариант, поискана от Агенцията или от друг външен орган, упълномощен от нея. Където е уместно, Агенцията може да поиска тази информация да бъде предоставена пряко от бенефициера.

<p>Where a check or audit is initiated after payment of the balance, such information shall be provided by the beneficiary concerned.</p> <p>In case the beneficiary concerned does not comply with the obligations set out in the first and second subparagraphs, the Agency may consider:</p> <p>(a) any cost insufficiently substantiated by information provided by the beneficiary as ineligible;</p> <p>(b) any unit, lump sum or flat-rate contribution insufficiently substantiated by information provided by the beneficiary as undue.</p> <p>II.27.4 On-the-spot visits</p> <p>During an on-the-spot visit, the beneficiaries shall allow Agency staff and outside personnel authorised by the Agency to have access to the sites and premises where the project is or was carried out, and to all the necessary information, including information in electronic format.</p> <p>They shall ensure that the information is readily available at the moment of the on-the-spot visit and that information requested is handed over in an appropriate form.</p> <p>In case the beneficiary concerned refuses to provide access to the sites, premises and information in accordance with the first and second subparagraphs, the Agency may consider:</p> <p>(a) any cost insufficiently substantiated by information provided by the beneficiary as ineligible;</p> <p>(b) any unit, lump sum or flat-rate contribution insufficiently substantiated by information provided by the beneficiary as undue.</p> <p>II.27.5 Contradictory audit procedure</p> <p>On the basis of the findings made during the audit, a provisional report ("draft audit report") shall be drawn up. It shall be sent by the Agency or its authorised representative to the beneficiary concerned, which shall have 30 days from the date of receipt to submit observations. The final report ("final audit report") shall be sent to the beneficiary concerned within 60 days of expiry of the time limit for submission of observations.</p> <p>II.27.6 Effects of audit findings</p> <p>On the basis of the final audit findings, the Agency may take the measures which it considers necessary, including recovery at the time of payment of the balance or after payment of the balance of all or part of the payments made by it, in accordance with Article II.26.</p> <p>In the case of final audit findings made after the payment of the balance, the amount to be recovered shall correspond to the difference between the revised final amount of the grant, determined in accordance with Article II.25, and the total amount</p>	<p>Когато се извършва проверка или одит след изплащането на салдото, тази информация се предоставя от съответния бенефициер.</p> <p>В случай че съответният бенефициер не спази задълженията, посочени в първи и втори подпараграф, Агенцията може да разгледа:</p> <p>а) всички разходи, незадоволително обосновани в предоставената от бенефициера информация, като недопустими;</p> <p>б) всяка част, еднократна сума или фиксирана вноска, която е незадоволително обоснована от предоставената от бенефициера информацията, като неоправдана.</p> <p>II.27.4 Посещения на място</p> <p>По време на посещение на място, бенефициерите трябва да осигуряват на служителите на Агенцията и на външния персонал, упълномощени от Агенцията, достъп до обектите и помещенията, където проектът е или е бил осъществен, както и цялата необходима информация, включително информацията в електронен формат.</p> <p>Те гарантират, че информацията е лесно достъпна в момента на посещението на място и че исканата информация е предоставена в подходяща форма.</p> <p>В случай че съответният бенефициер откаже да предостави достъп до обектите, помещенията и информацията в съответствие с първи и втори подпараграф, Агенцията може да разгледа:</p> <p>а) всички разходи, незадоволително обосновани в предоставената от бенефициера информация, като недопустими;</p> <p>б) всяка част, еднократна сума или фиксирана вноска, незадоволително обоснована от информацията, предоставена от бенефициера, като неоправдана.</p> <p>II.27.5 Противоречива одитна процедура</p> <p>Въз основа на констатациите, направени по време на одита, се съставя временен доклад ("чернова на одиторски доклад"). Той се изпраща от Агенцията или нейния упълномощен представител на засегнатия бенефициер, който разполага с 30 дни, считано от датата на получаване, за да представи разяснения. Окончателният доклад ("окончателен одиторски доклад") се изпраща на съответния бенефициер в рамките на 60 дни, след изтичането на срока за представяне на разяснения.</p> <p>II.27.6 Ефекти от констатациите от одита</p> <p>Въз основа на окончателно установените от одита данни, Агенцията може да предприеме мерките, които сметне за необходими, включително, при изплащане на салдото или след изплащане на салдото, да възстанови всички или част от извършените от нея плащания в съответствие с Член II. 26.</p> <p>В случай, че окончателните одиторски заключения, се правят след изплащането на салдото, сумата, която трябва да бъде възстановена, трябва да съответства на разликата между ревизираната крайна сума на субсидията, определена в</p>
---	---

<p>paid to the beneficiaries under the Agreement for the implementation of the project.</p> <p>II.27.7 Correction of systemic or recurrent errors, irregularities, fraud or breach of obligations</p> <p>II.27.7.1 The Agency may take all measures which it considers necessary, including recovery at the time of payment of the balance or after payment of the balance of all or part of the payments made by it under the Agreement, in accordance with Article II.26, where the following conditions are fulfilled:</p> <p>(a) the beneficiary is found, on the basis of an audit of other grants awarded to it under similar conditions, to have committed systemic or recurrent errors, irregularities, fraud or breach of obligations that have a material impact on this grant; and</p> <p>(b) the final audit report containing the findings of the systemic or recurrent errors, irregularities, fraud or breach of obligations is received by the beneficiary within the period referred to in Article II.27.1.</p> <p>II.27.7.2 The Agency shall determine the amount to be corrected under the Agreement:</p> <p>(a) wherever possible and practicable, on the basis of costs unduly declared as eligible under the Agreement.</p> <p>For that purpose, the beneficiary concerned shall revise the financial statements submitted under the Agreement taking account of the findings and resubmit them to the Agency within 60 days from the date of receipt of the final audit report containing the findings of the systemic or recurrent errors, irregularities, fraud or breach of obligations.</p> <p>In the case of systemic or recurrent errors, irregularities, fraud or breach of obligations found after the payment of the balance, the amount to be recovered shall correspond to the difference between the revised final amount of the grant, determined in accordance with Article II.25 on the basis of the revised eligible costs declared by the beneficiary and approved by the Agency, and the total amount paid to the beneficiaries under the Agreement for the implementation of the project;</p> <p>(b) where it is not possible or practicable to quantify precisely the amount of ineligible costs under the Agreement, by extrapolating the correction rate applied to the eligible costs for the grants for which the systemic or recurrent errors or irregularities have been found.</p> <p>The Agency shall formally notify the extrapolation method to be applied to the beneficiary concerned, which shall have 60 days from the date of receipt of the notification to submit</p>	<p>съответствие с член II.25, и общата сума, изплатена на бенефициера съгласно споразумението за изпълнението на проекта.</p> <p>II.27.7 Корекция на системни или повтарящи се грешки, нередности, измами или нарушения на задължения</p> <p>II.27.7.1 Агенцията може да предприеме всички мерки, които счита за необходими, включително да възстанови при изплащането на салдото или след изплащането на салдото, всички или част от извършените от нея плащания, съобразно със Споразумението, в съответствие с член II. 26, когато са изпълнени следните условия:</p> <p>а) въз основа на одит на други субсидии, предоставени на бенефициера при сходни условия, се установи, че той е допуснал системни или повтарящи се грешки, нередности, измами или е нарушил задълженията, което оказва съществено въздействие върху тази субсидия; и</p> <p>б) окончателният одиторски доклад, съдържащ констатациите за системни или повтарящи се грешки, нередности, измами или нарушения на задълженията, е получен от бенефициера в срока, посочен в член II.27.1.</p> <p>II.27.7.2. Агенцията определя сумата, която трябва да бъде коригирана, в съответствие със споразумението:</p> <p>а) когато е възможно и осъществимо, въз основа на неправомерно деклариран разход като допустими по споразумението.</p> <p>За тази цел заинтересованият бенефициер преразглежда представените в съответствие със споразумението финансови отчети, като вземе предвид направените изводи, и ги изпрати отново на Агенцията в рамките на 60 дни от датата на получаване на окончателния одиторски доклад, съдържащ констатациите за системните или повтарящи се грешки, нередности, измами или нарушения на задълженията.</p> <p>В случай на системни или повтарящи се грешки, нередности, измами или нарушения на задължения, установени след изплащането на салдото, сумата, която подлежи на възстановяване, трябва да съответства на разликата между ревизираната крайна сума на субсидията, определена в съответствие с член II. 25, въз основа на преразгледаните допустими разходи, деклариран от бенефициера и одобрени от Агенцията, и общата сума, изплатена на бенефициерите, по споразумението за изпълнението на проекта;</p> <p>б) когато не е възможно или е практически невъзможно да се определи количеството на недопустимите разходи по споразумението, по пътя на екстраполация на коефициентът на корекция, приложим към приемливите разходи за субсидии, за които са били установени системните или повтарящи се грешки или нередности.</p> <p>Агенцията официално уведомява за метода на екстраполация, който се прилага към съответния бенефициер, който разполага с 60 дни от датата на получаване на уведомлението, за да представи</p>
--	---

observations and to propose a duly substantiated alternative method.

If the Agency accepts the alternative method proposed by the beneficiary, it shall formally notify the beneficiary concerned thereof and determine the revised eligible costs by applying the accepted alternative method.

If no observations have been submitted or if the Agency does not accept the observations or the alternative method proposed by the beneficiary, the Agency shall formally notify the beneficiary concerned thereof and determine the revised eligible costs by applying the extrapolation method initially notified to the beneficiary.

In the case of systemic or recurrent errors, irregularities, fraud or breach of obligations found after the payment of the balance, the amount to be recovered shall correspond to the difference between the revised final amount of the grant, determined in accordance with Article II.25 on the basis of the revised eligible costs after extrapolation, and the total amount paid to the beneficiaries under the Agreement for the implementation of the project; or

(c) where ineligible costs cannot serve as a basis for determining the amount to be corrected, by applying a flat rate correction to the maximum amount of the grant specified in Article I.3 or part thereof, having regard to the principle of proportionality.

The Agency shall formally notify the flat rate to be applied to the beneficiary concerned, which shall have 60 days from the date of receipt of the notification to submit observations and to propose a duly substantiated alternative flat rate.

If the Agency accepts the alternative flat rate proposed by the beneficiary, it shall formally notify the beneficiary concerned thereof and correct the grant amount by applying the accepted alternative flat rate.

If no observations have been submitted or if the Agency does not accept the observations or the alternative flat rate proposed by the beneficiary, the Agency shall formally notify the beneficiary concerned thereof and correct the grant amount by applying the flat rate initially notified to the beneficiary.

In the case of systemic or recurrent errors, irregularities, fraud or breach of obligations found after the payment of the balance, the amount to be recovered shall correspond to the difference between the revised final amount of the grant after flat-rate correction and the total amount paid to the beneficiaries under the Agreement for the implementation of the project.

II.27.8 Checks and inspections by OLAF

разяснения и да предложи надлежно обоснован алтернативен метод.

Ако Агенцията приеме алтернативния метод, предложен от бенефициера, тя официално уведомява съответния бенефициер и определя преразгледаните допустими разходи, като прилага приетия алтернативен метод.

Ако не са представени разяснения или ако Агенцията не приеме разясненията или предложения от бенефициера алтернативен метод, Агенцията официално уведомява съответния бенефициер за това и определя ревизираните допустими разходи, като прилага метода на екстраполация, първоначално съобщен на бенефициера.

В случай на системни или повтарящи се грешки, нередности, измами или нарушения на задълженията, установени след изплащането на салдото, сумата, която подлежи на възстановяване, трябва да съответства на разликата между ревизираната крайна сума на субсидията, определена в съответствие с член II. 25, въз основа на преразгледаните допустими разходи след екстраполацията и общата сума, изплатена на Бенефициерите в съответствие със споразумението за изпълнението на проекта; или в) когато недопустимите разходи не могат да послужат като основание за определяне на сумата за коригиране, чрез прилагане на фиксирана корекция на максималния размер на субсидията, определен в член I.3 или част от него, при отчитане на принципа на пропорционалност.

Агенцията официално съобщава фиксираната сума, която се прилага към съответния бенефициер, който разполага с 60 дни от датата на получаване на уведомлението, за да представи разяснения и да предложи надлежно обоснована алтернативна фиксирана сума.

Ако Агенцията приеме алтернативната фиксирана сума, предложена от бенефициера, тя официално уведомява съответния бенефициер и коригира размера на субсидията, като прилага приетата алтернативна фиксирана сума.

Ако не са представени разяснения или ако Агенцията не приеме разясненията или алтернативната фиксирана сума, предложена от бенефициера, Агенцията официално уведомява съответния бенефициер за това и коригира размера на субсидията, като прилага фиксираната сума, първоначално съобщена на бенефициера.

В случай на системни или повтарящи се грешки, нередности, измами или нарушения на задълженията, установени след изплащането на салдото, сумата, която трябва да бъде възстановена, трябва да съответства на разликата между ревизираната крайна сума на субсидията, след корекция с фиксирана сума, и общата сума, изплатена на бенефициерите по споразумението за изпълнението на проекта.

II.27.8 Проверки и проверки от страна на ЕСБИ (OLAF)

<p>The European Anti-Fraud Office (OLAF) may carry out investigations including on-the-spot checks and inspections, in accordance with the provisions and procedures laid down in</p> <p>(i) Regulation (EC) No 883/2013 of the European Parliament and of the Council concerning investigations conducted by the European Anti-Fraud Office (OLAF) and repealing Regulation (EC) n°1073/1999 of the European Parliament and of the Council and Council Regulation (Euratom) n° 1074/1999 and</p> <p>(ii) Council Regulation (Euratom, EC) No 2185/96 of 11 November 1996 concerning on-the-spot checks and inspections carried out by the Commission in order to protect the European Communities' financial interests against fraud and other irregularities with a view to establishing whether there has been fraud, corruption or any other illegal activity affecting the financial interests of the Union in connection with this Agreement.</p> <p>II.27.9 Checks and audits by the Commission and the European Court of Auditors</p> <p>The European Commission and the European Court of Auditors shall have the same rights as the Agency, notably right of access, for the purpose of checks and audits.</p>	<p>Европейската служба за борба с измамите (OLAF) може да извършва разследвания, включително проверки и инспекции на място, в съответствие с разпоредбите и процедурите, предвидени в:</p> <p>i) Регламент (ЕО) № 883/2013 на Европейския парламент и на Съвета, относно разследванията, провеждани от Европейската служба за борба с измамите (OLAF), и отменя на Регламент (ЕО) № 1073/1999 на Европейския парламент и на Съвета, както и Регламента на Съвета (Евратом) № 1074/1999 и</p> <p>ii) Регламента на Съвета (Евратом, ЕО) № 2185/96 от 11 ноември 1996 г., относно инспекциите и проверките на място, провеждани от Комисията за защита на финансовите интереси на Европейските общности срещу измами и други нередности, с цел да се установи дали е имало измама, корупция или друга незаконна дейност, засягаща финансовите интереси на Съюза във връзка с настоящото споразумение.</p> <p>II.27.9 Проверки и одити на Комисията и Европейската сметна палата</p> <p>Европейската комисия и Европейската сметна палата имат същите права като Агенцията, по-специално правото на достъп, с цел проверки и одити.</p>
---	---

ГЛАВА VII. ОБРАЗЦИ НА ДОКУМЕНТИ В ОФЕРТАТА

Приложение № 1. Опис на документите, съдържащи се в офертата.

ОБРАЗЕЦ!

Опис на представените документи			
за участие в „открита“ по вид процедура за възлагане на обществена поръчка с предмет: „Доставка на метални платформи за повдигане на щъркелови гнезда върху стоманобетонни стълбове по проект “LIFE BIRDS ON POWER LINES“, LIFE16 NAT/BG/000612, съфинансиран от Европейския съюз“, референтен № PPD18-062			
№ по ред	Наименование	Страница	Бележки
1.	Опис на представените документи, <i>оригинал</i> (изготвен по образец от Приложение № 1 към документацията)		
2.	Единен европейски документ за обществени поръчки в електронен формат (еЕЕДОП), т.е файла в PDF формат, подписан с електронен подпис, представен на електронен носител или Декларация (изготвена по образец от Приложение 2 към документацията) с посочен адрес и начин за достъп до изготвения еЕЕДОП (<i>в зависимост от избора на участника</i>)		
3.	Документи за доказване на предприетите мерки за надеждност (<i>когато е приложимо</i>)		
4.	Документ (договор) за създаване на обединение, съгласно чл. 37, ал. 4 от ППЗОП, <i>заверено от участника копие (когато е приложимо)</i>		
5.	Доказателство за поетите от третото лице/подизпълнител задължения, <i>оригинал (когато е приложимо)</i>		
6.	Техническо предложение, което съдържа:		
6.1	Документ за упълномощаване (пълномощно), когато лицето, което подава офертата не е законният представител на участника. (<i>когато е приложимо</i>)		
6.2	Предложение за изпълнение на поръчката в съответствие с техническата спецификация и изискванията на възложителя (<i>изготвено по образец от Приложение № 3</i>)		
6.3	Декларация за съгласие с клаузите на приложения проект на договор (<i>оригинал, изготвена по образец от Приложение № 4</i>)		
6.4	Декларация за срока на валидност на офертата на участника (<i>оригинал, изготвена по образец от Приложение № 5</i>)		
6.5	Декларация от участника за произход на използваните материали, с посочени данни за производителите (оригинал) (включват се всеки използвани материали)		
6.6	Декларация от участника за съответствие на изпълнението на стоката с посочените от възложителя стандарти или еквиваленти, включително и на предоставения чертеж (<i>оригинал</i>) (<i>от декларацията следва да е видно, че металните платформи за повдигане на щъркелови гнезда съответства на посочените от възложителя в т. 5 от Раздел II. “Техническа спецификация. Изисквания и условия на</i>		

	<i>възложителя към изпълнението на предмета на поръчката.“ от документация за обществена поръчка стандарти или техни еквиваленти, включително на техни валидни измененип и допълнения, както и на изискванията съгасно чертежа от фигура 1).</i>		
6.7	Кратко техническо описание, конструктивни характеристики, включително тегло и друга информация за металните платформи за повдигане на щъркелови гнезда върху стоманобетонни стълбове		
6.8	Чертеж с размери на метална платформа за повдигане на щъркелови гнезда върху стоманобетонни стълбове		
6.9	Кратко техническо описание на процесите на подготовка на повърхностите и нанасяне на антикорозионните покрития		
6.10	Инструкция за транспортиране, складиране и монтаж на металните платформи за повдигане на щъркелови гнезда върху стоманобетонни стълбове		
7.	Ценово предложение, <i>оригинал, по образец от Приложение № 6.</i>		
8.	Други документи по преценка на участника		

Дата _____ . 2018 година

Подпис и печат:
Име и Фамилия _____

Длъжност на представляващия участника

Приложение № 2. Декларация за предоставяне на достъп по електронен път до изготвен и подписан електронно ЕЕДОП (Представя се, когато участникът не е представил еЕЕДОП на подходящ оптичен носител към пакета документи за участие в процедурата (оферта)

ОБРАЗЕЦ!

ДЕКЛАРАЦИЯ

по чл. 67, ал. 4 от ЗОП
за предоставяне на достъп по електронен път до изготвен и подписан електронно ЕЕДОП

Долуподписаният/-ната/ _____,
(трите имена)

в качеството си на представляващ _____,
(наименование на участника)

участник в процедура за възлагане на обществена поръчка с предмет: „...“, референтен № ...

ДЕКЛАРИРАМ, ЧЕ:

Участникът, който представлявам е осигурил достъп по електронен път до изготвен и подписан електронно Единен европейски документ за обществени поръчки (еЕЕДОП), находящ се на следния интернет адрес:

(попълва се от участника).

Начинът за достъп до еЕЕДОП е следният:

- a. Username: (ако участникът предвижда такъв);
- b. Password: (ако участникът предвижда такъв).

Други вид достъп: (ако е приложимо).

еЕЕДОП е снабден с т.нар. времеви печат, който удостоверява, че документът е подписан и качен на интернет адреса, посочен по-горе, преди крайния срок за получаване на оферти.

Информиран съм, че възложителят (включително чрез неговия помощен орган, а именно назначената за провеждане на поръчката оценителна комисия) ще обработва и съхранява личните ми данни, посочени в настоящата декларация, за целите на провеждане на обществената поръчка, като за целта ще предприеме всички необходими мерки за защита на личните ми данни, според действащата нормативна уредба.

Дата _____ г.

Декларатор: _____
/име, подпис и печат/

Забележка:

Декларацията се подписва от законния представител на участника или от надлежно упълномощено лице, което подава офертата.

До „ЧЕЗ Разпределение България“ АД
гр. София, бул. „Цариградско шосе“ № 159

Предложение за изпълнение на поръчката
за участие в „открита“ по вид процедура за възлагане на обществена поръчка с предмет:
„Доставка на метални платформи за повдигане на щъркелови гнезда върху стоманобетонни стълбове по проект “LIFE BIRDS ON POWER LINES“, LIFE16 NAT/BG/000612, съфинансиран от Европейския съюз“, референтен № PPD18-062

От: _____, със седалище град _____ и
адрес за кореспонденция _____,
тел.: ____/_____, факс: ____/_____, e-mail: _____,

Уважаеми госпожи и господа,

аз долуподписаният _____,
(трите имена)

в качеството си на _____,
(длъжност)

на _____,
(наименование на участника)

ЕИК/БУЛСАТ _____ - участник в „открита“ по вид процедура за възлагане на
обществена поръчка с предмет: „.....“, референтен №,

Декларирам, че ще изпълним предмета на обществената поръчка в съответствие с
техническата спецификация на Възложителя от „Глава II. Техническа спецификация.
Изисквания и условия на възложителя към изпълнение на предмета на поръчката.“ от
документацията, изискванията и условията описани в проекта на договор и приложенията към
него.

A. ПРЕДЛОЖЕНИЕ ЗА ИЗПЪЛНЕНИЕ НА ПОРЪЧКАТА.

I. Декларираме, че ще изпълняваме предмета на поръчката при следните условия:

1. Доставената от нас стока ще има следните технически характеристики:

Наименование на материала	Изисквания на възложителя за метални платформи за повдигане на щъркелови гнезда върху стоманобетонни стълбове за въздушни линии НН	Гарантирано предложение на участника (участникът следва да предложи описание на офериранията стока)	
Модел:	ако е приложимо		
Марка:	ако е приложимо		
Производител:			
Страна на произход			
№ по ред	Параметър	Изискване	
1.	Брой и дължина на детайлите / тип и размери на профилите съгласно фигура1:		
1.1	Детайл 1	2x1000 mm / L 50x50x5 mm	да се посочи
1.2	Детайл 2	4x350 mm / L 30x30x3 mm	да се посочи
1.3	Детайл 3	2x290 mm / L 50x50x5 mm	да се посочи
1.4	Детайл 4	2x950 mm / L 50x50x5 mm	да се посочи
1.5	Детайл 5	4x100 mm / 30x3 mm	да се посочи
2.	Диаметри на обръчите съгласно фигура1:		
2.1	D (детайл 6)	1000 mm	да се посочи
2.2	D ₁ (детайл 7)	700 mm	да се посочи
2.3	D ₂ (детайл 8)	400 mm	да се посочи
3.	Отстояния между центровете на отворите на хоризонтална основа съгласно фигура1:		

3.1	l ₁	55 mm	да се посочи
3.2	l ₂	80 mm	да се посочи
3.3	l ₃	105 mm	да се посочи
3.4	l ₄	130 mm	да се посочи
4.	Общо тегло, kg		да се посочи

2. Общи технически характеристики.

№ по ред	Характеристика	Изискване на възложителя	Гарантирано предложение на участника (участникът следва да предложи описание на оферирания стока)
1.	Конструкция, размери и гранични отклонения	а) Съгласно фигура 1	
		б) На детайли 1 и детайли 3 са разпробити съответно осем и два отвора $\varnothing 12$ mm за присъединяване на монтажните приспособления към хоризонталната основа с четири броя устойчиви на корозия болтови съединения, включващи болтове M10x40 mm, комплектувани с две подложни шайби и осигурителна гайка.	да
		в) По дължина на вертикалните профили на монтажните приспособления (детайл 4) е направен прорез 20x260 mm.	да
		г) Металните платформи се монтират към върха на стоманобетонния стълб за ВЛ НН чрез пристягане на монтажните приспособления към съществуващите на място стоманени куки и свободните отвори на стълба с два броя стоманени шпилки M16x300 mm, комплектувани с по две подложни шайби M16x40x3 mm, пружинни шайби и шестостенни гайки.	да
<i>Бележка:</i> Ще вземем в предвид изискването на възложителя отклоненията на размерите на монтажните детайли да не са по-големи от ± 1 mm.			
2.	Материали		
2.1	Монтажни детайли (профили, обръчи и планки)	а) Равнораменните ъглови профили трябва да отговарят на изискванията на БДС EN 10056-1 и БДС EN 10056-2 или еквивалентно/и, и да бъдат изработени от нелегирана конструкционна въглеродна стомана марка S275JR съгласно БДС EN 10025-2 или еквивалентно/и.	да
		б) Обръчите трябва да бъдат изработени от заваряема армировъчна стомана с гладък профил съгласно БДС EN 10080 или еквивалентно/и.	да
		в) Ограничителните планки трябва да бъдат изработени от горещовалцувана лента (шина) от заваряема стомана, отговаряща на изискванията на БДС EN 10051 или еквивалентно/и.	да
2.2	Крепешни елементи	а) Болтовете са стоманени с шестостенни глави с нарязана до главата цилиндрична част на стеблото и отговарят на БДС EN ISO 4017 или еквивалентно/и, с клас на якост най-малко 8.8.	да
		б) Шпилките са с цяла резба и изработени от горещовалцуван кръгъл стоманен прът съгласно БДС EN 10060 или еквивалентно/и, марка и категория на стоманата S235JR съгласно БДС EN 10025-1 и БДС EN 10025-2 или еквивалентно/и.	да

№ по ред	Характеристика	Изискване на възложителя	Гарантирано предложение на участника (участникът следва да предложи описание на оферирания стока)
		в) Гайките трябва да отговарят на изискванията на БДС EN ISO 4032 или еквивалентно/и, с клас на якост 8.	да
		г) Шайбите трябва да отговарят на изискванията на БДС EN ISO 887 или еквивалентно/и.	да
		д) Пружинните (федер) шайби са изработени от пружинна стомана и отговарят на изискванията на DIN 7980 или еквивалентно/и.	да
		е) Осигурителните гайки с полимерна вложка трябва да отговарят на изискванията на БДС EN ISO 10511 или еквивалентно/и, с клас на якост 8.	да
3	Заваряване	а) Заваряването на отделните монтажни детайли (профили, обръчи и планки) трябва да бъде изпълнено съгласно чертежа на фиг.1 по-долу.	да
		б) Детайли 1,2,5,6,7 и 8 се свързват с плътен заваръчен шев по цялата дължина на контакта.	да
		в) Детайл 3 се свързва към детайл 4 с плътен заваръчен шев по цялата дължина на контакта.	да
		г) Заваръчните шевове трябва да имат гладка повърхност без стеснявания, кратери, прекъсвания и т.н.	да
		д) Заваръчните шевове трябва да бъдат с плавен преход към основния материал.	да
		е) Завареният метал трябва да бъде плътен по цялата дължина на шева без пукнатини, натрупвания и групирани повърхностни шупли.	да
4	Антикорозионна защита на металните повърхности	а) Двуслойна защитна система за нанасяне състояща се от грундиращо покритие и горно декоративно покритие с емайллак сребърен феролит.	да
		б) Преди нанасянето на грундиращото покритие повърхностите трябва да бъдат грижливо почистени от масла, греси, остатъци от заваръчните работи, ръжди и окалина и други чужди материали.	да
		в) Крепежните елементи трябва да бъдат защитени от корозия чрез горещо или електрохимично цинкуване или еквивалентно/и, с дебелина на покритието в съответствие с приложимите стандарти. Поцинкованите резби трябва да позволяват свободно навиване на гайките.	да
		г) Експлоатационната дълготрайност на лаковобояджийското и цинково покрития трябва да бъде min 15 години.	да се посочи
5	Маркировка	Металните платформи трябва да бъдат маркирани трайно от външната страна на един от хоризонталните или вертикални профили, по подходящ начин с логото или наименованието на производителя.	да

№ по ред	Характеристика	Изискване на възложителя	Гарантирано предложение на участника (участникът следва да предложи описание на оферирания стока)
6	Окомплектовка	Хоризонтална платформа и два броя монтажни приспособления, в комплект с крепежните елементи, описани в т.3.1 по-горе.	да
7	Съхранение и транспорт	Металните платформи се съхраняват и транспортират в условия, които гарантират запазването на антикорозионното им покритие и предпазват от механични повреди.	да
8	Експлоатационна дълготрайност	min 30 години	да се посочи

Декларираме, че:

- Доставената от нас стока ще бъде фабрично нова, неупотребявана и ще отговаря на техническите характеристики, стандарти или еквиваленти от техническата спецификация на възложителя.
- Доставката на стоката, предмет на настоящата поръчка, ще извършим в централните складове на възложителя, находящи се на следните адреси: гр. София, ул. „Димитър Списаревски“ № 10; гр. Левски, ул. „П. Р. Славейков“ № 28; гр. Враца, ж.к. „Сениче“, имот УПИ № II кв. 21 и гр. Дупница, ул. „Аракчийски мост“ № 5.
- Приемаме и се задължаваме да уведомим писмено отговорното лице на посочения за всеки централен склад на възложителя електронен адрес, най-малко два работни дни преди изпращането на стоката за очакваната дата на доставката ѝ в съответния склад.
- Доставената от нас стока ще има следните характеристики на материала:

№	Характеристики	Гарантирано предложение на участника (участникът следва да предложи описание на изпълнението)
1.	Метални платформи, предназначени за повдигане на щъркелови гнезда с тегло min 250 kg, върху стоманобетонни стълбове за въздушни електропроводни линии ниско напрежение, над електрическите проводници с цел намаляване на риска от аварии и опазване на щъркелите.	да
2.	Металните платформи се състоят от хоризонтална основа, изработена чрез заваряване на горещовалцовани равнораменни ъглови профили (винкели) от нелегирана конструкционна стомана и три детайла с формата на кръг (обръчи), изработени от заваряема армировъчна стомана $\varnothing 8$ mm, както е показано на чертежа на фигура 1.	да
3.	За сигурно позициониране на щъркеловото гнездо, на всяка от четирите страни перпендикулярно на хоризонталната основа са монтирани чрез заваряване ограничителни планки (детайл 5 съгласно фигура 1), изработени от горещовалцована стоманена шина 30x3 mm.	да
4.	Към хоризонталната основа се присъединяват с болтови съединения два броя монтажни приспособления, изработени чрез заваряване перпендикулярно един на друг ъглови (хоризонтален и вертикален) профили от типа посочен по-долу (детайли 3 и 4 съгласно фигура 1).	да
5.	В слобено състояние платформата се монтира върху стоманобетонен стълб за ВЛ НН с отчитане на типа и конструктивните му характеристики, като монтажните приспособления се пристягат към върха на стълба на две места чрез съществуващите стоманени куки за порцеланови изолятори и допълнителни стоманени шпилки, като същевременно възпрепятстват пропадането на платформата надолу под тежестта на гнездото.	да

6.	За предпазване от корозия металните платформи са защитени с лаково-бояджийско покритие и на подходящо място са трайно маркирани с наименование или лого на производителя.	да
----	---	----

- Доставената от нас стока ще има следните характеристики на работната среда и място на монтиране:
 - Максимална температура на околната среда (посочва се от участника): °C (изискване на възложителя +40 °C)
 - Минимална температура на околната среда (посочва се от участника): °C (изискване на възложителя -25 °C)
 - Относителна влажност (посочва се от участника): До % (изискване на възложителя до 100%)
 - Надморска височина (посочва се от участника): До m (изискване на възложителя до 2 000 m)
- Запознати сме и ще съобразим следните предоставени от възложителя параметри на електрическата разпределителна мрежа ниско напрежение, а именно:

№ по ред	Параметър	Стойност
1	Номинално напрежение	400/230 V
2	Максимално работно напрежение	440/253 V
3	Номинална честота	50 Hz
4	Брой на фазите	3
5	Начин на заземяване	Директно заземяване

- Приемаме и се задължаваме доставената от нас стока да бъде придружена с два комплекта документи, както следва:

Първи комплект документи със следното съдържание:

1. **Приемо-предавателен протокол**, изготвен по образец като приложение към проекта на договор, в три еднообразни екземпляри.
2. **Декларация за съответствие**, издадена от избрания за изпълнител, която задължително ще съдържа следната информация:
 - Име и адрес на производителя.
 - Пълно наименование на стоката.
 - Директива(и).
 - Стандарт(и).
 - Дата и място на изготвяне на Декларацията за съответствие.
 - Име и фамилия на лицето, изготвило Декларацията за съответствие.
 - Подпис на лицето, изготвило Декларацията за съответствие.
 - Печат.
3. **Опаковъчен лист**, изготвен по образец като приложение към проекта на договора, който задължително ще съдържа следната информация:
 - Име и адрес на **Изпълнителя**.
 - Име и адрес на **Възложителя**.
 - Номер на поръчка (и) за покупка.
 - Дата на издаване на поръчка (и) за покупка.
 - Вид транспортно средство.
 - Регистрационен номер на транспортното средство.
 - Име на куриерската фирма, извършила доставката.
 - SAP номер на стоката.
 - Наименование на стоката.
 - Вид опаковка.
 - Брой на стоката в опаковка.
 - Брутно тегло, кг.
 - Общ брой опаковки.
 - Място на съставяне на Опаковъчния лист.
 - Дата на съставяне на Опаковъчния лист.
 - Подпис на отговорното лице, съставило Опаковъчния лист.

4. Инструкции за транспортиране, складиране и монтиране - за всяка доставка, в съответствие с Приложение 6 от настоящото техническо предложение.

Вторият комплект документи, с изключение на приемо-предавателния протокол по т. 1 по-горе, ще опаковаме в хартиен или найлонов плик, на който ще поставим етикет с опис на съдържанието му и следния надпис: за Дирекция „Логистика и бизнес обслужване“.

- Приемаме и се задължаваме всеки комплект, състоящ се от хоризонтална платформа, два броя монтажни приспособления, крепежни елементи, описани в т. 2.2., таблица по т. 2. Общи технически характеристики от настоящото предложение за изпълнение на поръчката, да бъде опакован отделно в/във (посочва се от участника) (например - стреч фолио, найлон или друго).
Приемаме поръчаните от възложителя във всяка поръчка количества от стоката да транспортираме върху европалети.

Фигура 1 - Метални платформи за повдигане на щъркелови гнезда върху стоманобетонни стълбове за ВЛ НН

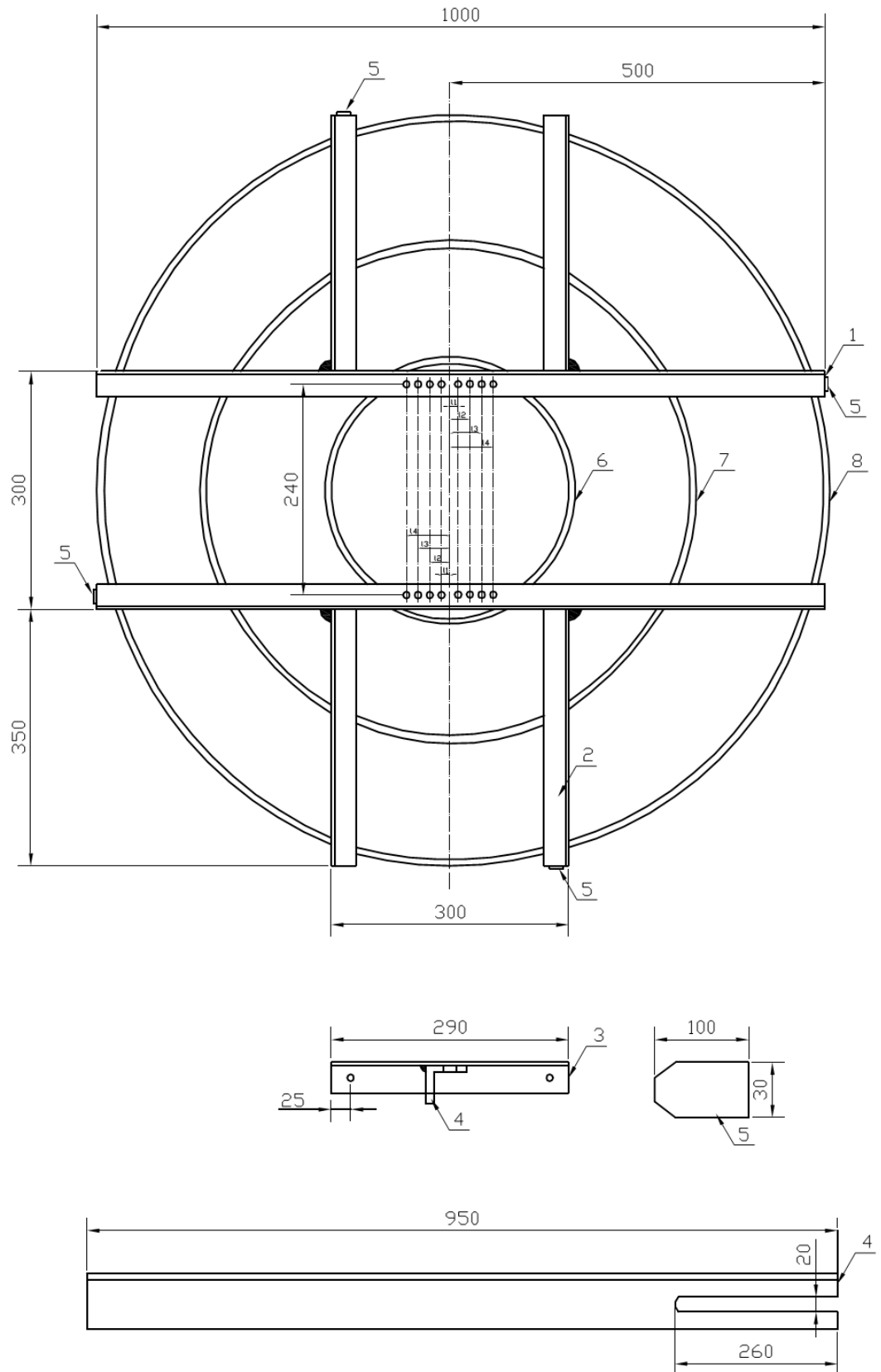

II. Приемаме срокът на договора за изпълнение на настоящата обществена поръчка да е 60 (шестдесет) месеца, считано от датата на двустранното му подписване или до достигане на максималната стойност на договора, определена в съответствие с прогнозната стойност на поръчката (150 000.00 лв. без ДДС), в зависимост от това, кое от посочените обстоятелства ще настъпи първо по време. При настъпване на първото по време от така посочените алтернативни и самостоятелни основания за прекратяване, договорът се прекратява автоматично, без да е необходимо изпращане на уведомление или предизвестие на някоя от страните до другата страна.

III. Декларираме, че ако бъдем избрани за изпълнител, сроковете за изпълнение са както следва:

- (1) Срокът за доставка на до 50 /петдесет/ броя метални платформи за повдигане на щъркелови гнезда, след получаване на писмена поръчка за доставка отправена от страна на Възложителя е до работни дни *(но не повече от 40 работни дни) (попълва се от участника)*.
- (2) Срокът за доставка на до 100 /сто/ броя метални платформи за повдигане на щъркелови гнезда, след получаване на писмена поръчка за доставка отправена от страна на Възложителя е до работни дни *(но не повече от 40 работни дни) (попълва се от участника)*.
- (3) Срокът за доставка на до 200 /двеста/ броя метални платформи за повдигане на щъркелови гнезда, след получаване на писмена поръчка за доставка отправена от страна на Възложителя е до работни дни *(но не повече от 40 работни дни) (попълва се от участника)*.
- (4) Срокът за доставка на до 300 /триста/ броя метални платформи за повдигане на щъркелови гнезда, след получаване на писмена поръчка за доставка отправена от страна на Възложителя е до работни дни *(но не повече от 60 работни дни) (попълва се от участника)*.
- (5) Срокът за доставка на до 400 /четирисотин/ броя метални платформи за повдигане на щъркелови гнезда, след получаване на писмена поръчка за доставка отправена от страна на Възложителя е до работни дни *(но не повече от 60 работни дни) (попълва се от участника)*.
- (6) Срокът за доставка на до 500 /петстотин/ броя метални платформи за повдигане на щъркелови гнезда, след получаване на писмена поръчка за доставка отправена от страна на Възложителя е до работни дни *(но не повече от 60 работни дни) (попълва се от участника)*.

IV. Гаранционен срок:

Гаранционният срок на металните платформи за повдигане на щъркелови гнезда е месеца, считано от датата на двустранно подписания приемо-предавателен протокол, удостоверяващ изпълнената и приета доставка *(попълва се от участника)*.

V. В случай, че бъдем избрани за изпълнител, данните на упълномощеното лице от наша страна, което може да приема и прави изявления по изпълнението на договора, сключен в резултат на настоящата обществена поръчка, са както следва *(попълва се от участника)*:

лице за контакт:
адрес за кореспонденция:
телефон:
Email:

Бихме желали да обърнем внимание на следните допълнителни преимущества на нашето техническо предложение, спрямо задължителните изисквания и условия по документацията за обществена поръчка, свързани с изпълнението на настоящата поръчка:

(Опишете кратко Вашите допълнителни предложения, свързани с изпълнението на поръчката)

Декларираме, че сме запознати с критериите за възлагане и подбор, и показателите за оценка на офертите от документацията за тази обществена поръчка. Посочените по-горе преимущества са предложени с разбирането, че няма да доведат до повишаване на оценката на нашата оферта, тъй като не са предвидени такива показатели за оценка на офертите от документацията за обществената поръчка.

VII. Обработка на лични данни.

Във връзка с прилагането на Регламент (ЕС) 2016/679 на Европейския парламент и на Съвета от 27 април 2016 г. относно защитата на физическите лица във връзка с обработването на лични данни и относно свободното движение на такива данни и за отмяна на Директива 95/46/ЕО, информиран съм, че Възложителят (включително чрез неговия помощен орган, а именно назначената за провеждане на поръчката оценителна комисия) ще обработва личните данни, включени в настоящото Предложение за изпълнение на поръчката, за целите на провеждане на обществената поръчка в съответствие с изискванията на приложимата нормативна уредба. Съгласно чл.122 от ЗОП данните по настоящата процедура се съхраняват за срок от 5 години от датата на приключване на изпълнението на договора или от датата на прекратяване на процедурата и заедно с необходимата документация се въвеждат в публичните регистри в съответствие с изискванията на ЗОП.

Приложения неразделна част към настоящото предложение за изпълнение на поръчката са:

Приложение 1. Декларация от участника за произход на използваните материали, с посочени данни за производителите (*оригинал*) (*включват се всички използвани материали*)

Приложение 2. Декларация от участника за съответствие на изпълнението на стоката с посочените от възложителя стандарти или еквиваленти, включително и на предоставения чертеж (*оригинал*) (*от декларацията следва да е видно, че металните платформи за повдигане на щъркелови гнезда съответства на посочените от възложителя в т. 5 от Раздел II. "Техническа спецификация. Изисквания и условия на възложителя към изпълнението на предмета на поръчката."* от документация за обществена поръчка стандарти или техни еквиваленти, включително на техни валидни изменения и допълнения, както и на изискванията съгласно чертежа от фигура 1).

Приложение 3. Кратко техническо описание, конструктивни характеристики, включително тегло и друга информация за металните платформи за повдигане на щъркелови гнезда върху стоманобетонни стълбове;

Приложение 4. Чертеж с размери на метална платформа за повдигане на щъркелови гнезда върху стоманобетонни стълбове;

Приложение 5. Кратко техническо описание на процесите на подготовка на повърхностите и нанасяне на антикорозионните покрития.

Приложение 6. Инструкция за транспортиране, складиране и монтаж на металните платформи за повдигане на щъркелови гнезда върху стоманобетонни стълбове.

Дата _____ . 2018 година

Подпис и печат:

Име и Фамилия _____

Длъжност на представляващия участника

Приложение № 4. Декларация за съгласие с клаузите на приложения в документацията проект на договор (прилага се към техническото предложение).

ОБРАЗЕЦ!

ДЕКЛАРАЦИЯ

за съгласие с клаузите на приложения в документацията проект на договор

Долуподписаният/-ната/ _____,
(трите имена)

в качеството си на представляващ _____,
(наименование на участника)

участник в процедура за възлагане на обществена поръчка с предмет: „...“, референтен № ...

ДЕКЛАРИРАМ, ЧЕ:

Приемам условията в проекта на договор, приложен в документацията за обществена поръчка.

Информиран съм, че възложителят (включително чрез неговия помощен орган, а именно назначената за провеждане на поръчката оценителна комисия) ще обработва и съхранява личните ми данни, посочени в настоящата декларация, за целите на провеждане на обществената поръчка, като за целта ще предприеме всички необходими мерки за защита на личните ми данни, според действащата нормативна уредба.

Дата _____ г.

Декларатор: _____
/име, подпис и печат/

Приложение № 5. Декларация за срока на валидност на офертата (прилага се към техническото предложение).

ОБРАЗЕЦ!

ДЕКЛАРАЦИЯ

за срока на валидност на офертата

Долуподписаният/-ната/ _____,
(трите имена)

в качеството си на представляващ _____,
(наименование на участника)

участник в процедура за възлагане на обществена поръчка с предмет: „...“, референтен № ...

ДЕКЛАРИРАМ, ЧЕ:

С подаване на настоящата оферта, направените от нас предложения и поети ангажименти са валидни за срока, посочен в обявлението за откриване на поръчката, считано от крайния срок за подаване на офертите.

Информиран съм, че възложителят (включително чрез неговия помощен орган, а именно назначената за провеждане на поръчката оценителна комисия) ще обработва и съхранява личните ми данни, посочени в настоящата декларация, за целите на провеждане на обществената поръчка, като за целта ще предприеме всички необходими мерки за защита на личните ми данни, според действащата нормативна уредба.

Дата _____ г.

Декларатор: _____
/име, подпис и печат/

Забележка:

Декларацията се подписва от законния представител на участника или от надлежно упълномощено лице, което подава офертата.

До „ЧЕЗ Разпределение България“ АД
 гр. София, бул. „Цариградско шосе“ № 159

ЦЕНОВО ПРЕДЛОЖЕНИЕ
 за участие в „открита“ по вид процедура за възлагане на обществена поръчка с предмет:
„Доставка на метални платформи за повдигане на щъркелови гнезда върху стоманобетонни стълбове по проект “LIFE BIRDS ON POWER LINES“, LIFE16 NAT/BG/000612, съфинансиран от Европейския съюз“, референтен № PPD18-062

От: _____, със седалище град _____
 _____ и адрес _____ за _____ кореспонденция
 _____, тел.: ____/_____,
 факс: ____/_____, e-mail: _____,

Уважаеми госпожи и господа,
 аз долуподписаният _____,
 (трите имена)

в качеството си на _____
 (длъжност)

на _____
 (наименование на участника)

ЕИК/БУЛСАТ _____ - участник в процедура за възлагане на обществена поръчка с предмет: „.....“, референтен №, предлагам следното ценово предложение:

I. ЦЕНА И УСЛОВИЯ НА ФОРМИРАНЕТО Й.

- Предложените единични цени са определени при пълно съответствие с условията за образуване на предлаганата цена от документацията за обществена поръчка.
- Единичната цена е образувана франко централни складове на възложителя, находящи се на следните адреси: гр. София, ул. „Димитър Списаревски“ № 10; гр. Левски, ул. „П. Р. Славейков“ № 28, гр. Враца, ж.к. „Сениче“, имот УПИ №II кв. 21 и гр. Дупница, ул. „Аракчийски мост“ № 5.
- В единичната цена са включени всички разходи за качествено изпълнение на предмета на настоящата процедура за възлагане на обществена поръчка, включително и не само разходи за изработване, доставка, транспортиране до централен склад на възложителя в гр. София, гр. Левски, гр. Враца и гр. Дупница, мита, такси, опаковки, придружителни документи на доставките, командировъчни и всички други съпътстващи разходи.
- Приемаме възложителят да поръчва стоката в обеми, съобразно неговите нужди и готовност, които ние ще изпълним в сроковете декларирани от нас в Предложението за изпълнение на поръчката.

№	Наименование	Прогнозно количество, брой	Единична цена за доставка на 1 брой метална платформа за повдигане на щъркелови гнезда, в лева без ДДС	Обща стойност за доставка на метални платформи за повдигане на щъркелови гнезда, в лева без ДДС
1	Доставка на метална платформа за повдигане на щъркелови гнезда върху стоманобетонни стълбове в централен склад на възложителя, находящ се в гр. София, ул. „Димитър Списаревски“ № 10: Марка (ако е приложимо): Модел (ако е приложимо): Производител: Страна на произход: <i>/посочват се от участника/</i>	225		
2	Доставка на метална платформа за повдигане на щъркелови гнезда върху	225		

	стоманобетонни стълбове в централен склад на възложителя, находящ се в гр. Левски, ул. „П. Р. Славейков“ № 28: Марка (ако е приложимо): Модел (ако е приложимо): Производител: Страна на произход: <i>/посочват се от участника/</i>			
3	Доставка на метална платформа за повдигане на щъркелови гнезда върху стоманобетонни стълбове в централен склад на възложителя, находящ се в гр. Враца, ж.к. „Сениче“, имот УПИ № II кв. 21: Марка (ако е приложимо): Модел (ако е приложимо): Производител: Страна на произход: <i>/посочват се от участника/</i>	225		
4	Доставка на метална платформа за повдигане на щъркелови гнезда върху стоманобетонни стълбове в централен склад на възложителя, находящ се в гр. Дупница, ул. „Аракчийски мост“ № 5: Марка (ако е приложимо): Модел (ако е приложимо): Производител: Страна на произход: <i>/посочват се от участника/</i>	225		
ОБЩА СТОЙНОСТ ЗА ДОСТАВКА В ЦЕНТРАЛНИ СКЛАДОВЕ НА ВЪЗЛОЖИТЕЛЯ НА ПРОГНОЗНОТО КОЛИЧЕСТВО МЕТАЛНИ ПЛАТФОРМИ ЗА ПОВДИГАНЕ НА ЩЪРКЕЛОВИ ГНЕЗДА ВЪРХУ СТОМАНОБЕТОННИ СТЪЛБОВЕ, В ЛВ. БЕЗ ДДС:				

Бележки:

- Посочените цени са в лева без ДДС. При фактурирането се начислява дължимият ДДС.
- Цените трябва да бъдат с точност до два знака след десетичната запетая.

Изразяваме съгласие, в случай на несъответствие между Единичната цена за доставка на 1 брой метална платформа за повдигане на щъркелови гнезда и Общата стойност за доставка в централни складове на възложителя на цялото прогнозно количество метални платформи за повдигане на щъркелови гнезда, за вярна да се приеме Единичната цена за доставка на 1 брой метална платформа за повдигане на щъркелови гнезда и общата стойност да се приведе в съответствие спрямо нея.

II. НАЧИН НА ПЛАЩАНЕ

Приемаме предложения от Вас начин на плащане, а именно: по единични цени, след приемане на поръчаните и доставени количества метални платформи за повдигане на щъркелови гнезда върху стоманобетонни стълбове, по банкова сметка в банка
BIC:....., IBAN:, в срок до 60 календарни дни, считано от датата на представяне на официален счетоводен документ - фактура, придружена с двустранно подписан, без възражения, приемо-предавателен протокол за извършената и приета доставка на стока, както и всички съпътстващи доставката документи.

III. ОБРАБОТКА НА ЛИЧНИ ДАННИ.

Във връзка с прилагането на Регламент (ЕС) 2016/679 на Европейския парламент и на Съвета от 27 април 2016 г. относно защитата на физическите лица във връзка с обработването на лични данни и относно свободното движение на такива данни и за отмяна на Директива 95/46/ЕО, информиран съм, че Възложителят (включително чрез неговия помощен орган, а именно назначената за провеждане на поръчката оценителна комисия) ще обработва личните данни, включени в настоящото Ценово предложение, за целите на провеждане на обществената поръчка в съответствие с изискванията на приложимата нормативна уредба. Съгласно чл.122 от ЗОП данните по настоящата процедура се съхраняват за срок от 5 години от датата на приключване на изпълнението на договора или от датата на прекратяване на процедурата и заедно с необходимата документация се въвеждат в публичните регистри в съответствие с изискванията на ЗОП.

IV. В случай, че бъдем избрани за изпълнител и представим гаранция за изпълнение на договора под формата на парична сума, освобождаването да се извършва, чрез превеждане на сумата по следната банкова сметка:

Банка:.....

BIC:.....

IBAN:.....

Дата _____ . 2018 година

Подпис и печат:

Име и Фамилия _____

Длъжност на представляващия участника

ГЛАВА VIII. ОБРАЗЦИ НА ДОКУМЕНТИ, КОИТО СЕ ПРЕДСТАВЯТ ОТ УЧАСТНИКА, ИЗБРАН ЗА ИЗПЪЛНИТЕЛ, ПРИ СКЛЮЧВАНЕ НА ДОГОВОРА

Приложение 7. Декларация по чл. 53, ал. 2 от Закона за мерките срещу изпирането на пари (ЗМИП) *(представя се преди сключване на договор)*

ОБРАЗЕЦ!

ДЕКЛАРАЦИЯ

по чл. 53, ал. 2, от Закона за мерките срещу изпирането на пари (ЗМИП)

Долуподписаният/ата:

.....

(име, презиме, фамилия)

Дата и място на раждане:

ЕГН/ЛНЧ/друг официален личен идентификационен номер или друг уникален елемент за установяване на самоличността, съдържащ се в официален документ за самоличност, чийто срок на валидност не е изтекъл :

Държава на пребиваване и адрес

гражданство

официален документ за самоличност

в качеството ми на законен представител (пълномощник) на:

.....

(наименование и правноорганизационна форма)

вписано в регистъра при

ЕИК/БУЛСТАТ/Данъчен №

седалище:

адрес на управление/кореспонденция:

предмет на дейност:

основно място на търговска дейност:

срок на учредяване/срок на осъществяване на търговска дейност:

Декларирам, че действителен собственик, по смисъла на §2 от Допълнителните разпоредби към Закона за мерките срещу изпирането на пари на горепосоченото юридическо лице е/са следното физическо лице/следните физически лица:

1.

(име, презиме, фамилия)

Дата и място на раждане:

ЕГН/ЛНЧ/друг официален личен идентификационен номер или друг уникален елемент за установяване на самоличността, съдържащ се в официален документ за самоличност, чийто срок на валидност не е изтекъл:

Държава на пребиваване и адрес:

Гражданство:

Официален документ за самоличност:

2.

(име, презиме, фамилия)

Предоставят се изискуемите данни, посочени за лицето по т. 1.

3.

(име, презиме, фамилия)

Предоставят се изискуемите данни, посочени за лицето по т. 1.

Информиран съм, че възложителят (включително чрез неговия помощен орган, а именно назначената за провеждане на поръчката оценителна комисия) ще обработва и съхранява личните ми данни, посочени в настоящата декларация, за целите на провеждане на обществената поръчка и в изпълнение разпоредбите на ЗМИП, като за целта ще предприеме всички необходими мерки за защита на личните ми данни, според действащата нормативна уредба.

Известна ми е наказателната отговорност по чл. 313 от Наказателния кодекс за деклариране на неверни обстоятелства.

Дата на деклариране:
...../...../.....

Декларатор:
(подпис)

Приложение 8. Декларация по чл. 3, т. 8 и чл. 4 от Закона за икономическите и финансови отношения с дружествата (*представя се преди сключване на договор*)

ОБРАЗЕЦ!

ДЕКЛАРАЦИЯ

по чл. 3, т. 8 и чл. 4 от Закона за икономическите и финансовите отношения с дружествата, регистрирани в юрисдикции с преференциален данъчен режим, контролираните от тях лица и техните действителни собственици

Долуподписаният /-ната/ _____,
(трите имена)

качеството ми на законен представител/ упълномощен представител на _____,
(наименование на участника)

със седалище и адрес на управление: _____,
вписано в Търговския регистър към Агенцията по вписванията с ЕИК _____, по повод участие в _____ за
(вид на процедурата по ЗОП – открита/ограничена/договаряне или др.)

възлагане на обществена поръчка с предмет: „...“, **референтен № ...**

ДЕКЛАРИРАМ:

1. Представяваното от мен дружество **е регистрирано / не е регистрирано** в юрисдикция с
(невярното се зачертава)

преференциален данъчен режим, а именно: _____.

2. Представяваното от мен дружество **се контролира / не се контролира** от лице,
(невярното се зачертава)

регистрирано в юрисдикции с преференциален данъчен режим, а именно: _____.

3. Представяваното от мен дружество попада в изключението на **чл. 4, т. _____** от Закона за икономическите и финансовите отношения с дружествата, регистрирани в юрисдикции с преференциален данъчен режим, контролираните от тях лица и техните действителни собственици.

4. Запознат съм с правомощията на възложителите по чл. 5, ал. 1, т. 3, букви „а“, „б“ и „в“ и чл. 6, ал. 5 от Закона за икономическите и финансовите отношения с дружествата, регистрирани в юрисдикции с преференциален данъчен режим, контролираните от тях лица и техните действителни собственици.

Информиран съм, че Възложителят (включително чрез неговия помощен орган, а именно назначената за провеждане на поръчката оценителна комисия) ще обработва и съхранява личните ми данни, посочени в настоящата декларация, за целите на провеждане на обществената поръчка, като за целта ще предприеме всички необходими мерки за защита на личните ми данни, според действащата нормативна уредба.

Известна ми е отговорността по чл. 313 от Наказателния кодекс за посочване на неверни данни.

_____ / _____ година

Декларатор: _____

1. Информацията по т. 3 от декларацията се попълва само в случай, че дружеството **е регистрирано** в юрисдикция с преференциален данъчен режим или **се контролира** от лице, **регистрирано** в юрисдикции с преференциален данъчен режим.

2. Когато участникът / кандидатът е юридическо лице декларацията се представя от лице, което има право да представлява по закон или по упълномощаване юридическото лице.

3. Представя се лично от участника / кандидата – физическо лице или от негов упълномощен представител.

4. Когато участникът / кандидатът е неперсонифицирано обединение от физически и/или юридически лица, настоящата декларация се представя от всяко физическо или юридическо лице, включено в обединението, в съответствие с указанията по т. 2 и 3 по-горе.

5. Когато участникът / кандидатът предвижда да използва подизпълнител/и, декларацията се представя за всеки от подизпълнителите, от представляващия подизпълнителя.

6. Легалната дефиниция на понятието "Юрисдикции с преференциален данъчен режим" се съдържа в § 1, т. 2 от ДР на ЗИФОДРЮПДРКЛЛТДС.

7. Списък на юрисдикциите с преференциален данъчен режим се съдържа в § 1, т. 64 от ДР на ЗКПО.

8. Легалната дефиниция на понятието "Контрол" се съдържа в § 1, т. 5 от ДР на ЗИФОДРЮПДРКТЛТДС във връзка с § 2, ал. 3 от допълнителните разпоредби на Закона за мерките срещу изпирането на пари. 9. Забраната за участие на дружествата, регистрирани в юрисдикции с преференциален данъчен режим, и на свързаните с тях лица, както и на техните обединения, в процедура по обществени поръчки по Закона за обществените поръчки и нормативните актове по прилагането му, се съдържа в изричната и повелителна разпоредба на чл. 3, т. 8 от ЗИФОДРЮПДРКТЛТДС.

10. Изключенията от приложното поле на забраната по чл. 3, т. 8 са изчерпателно изброени в чл. 4 от ЗИФОДРЮПДРКТЛТДС.

Приложение 9. Образец на банкова гаранция за изпълнение на договор (*представя се преди сключване на договор*)

ОБРАЗЕЦ!

БАНКОВА ГАРАНЦИЯ
за изпълнение на договор за обществена поръчка
ПОЛЗВАТЕЛ: „ЧЕЗ РАЗПРЕДЕЛЕНИЕ БЪЛГАРИЯ” АД

Известени сме, че нашият Клиент, _____
[име/фирма и адрес на участника]
наричан за краткост по-долу ИЗПЪЛНИТЕЛ, с Решение № _____ / _____
_____ г. [посочва се № и дата на Решението за
класиране]
на _____, наричан по-долу Възложител, е избран за
изпълнител
[фирма на възложителя]
в процедурата за възлагане на обществена поръчка реф. № _____ с предмет:
_____, с което е
определен
[описва се обекта, предмета и съответната обособена позиция, ако има такава]
за ИЗПЪЛНИТЕЛ на посочената обществена поръчка.

Информирани сме, че в съответствие с условията на процедурата и разпоредбите на Закона на обществените поръчки, при подписването на Договора за възлагането на обществената поръчка, ИЗПЪЛНИТЕЛЯТ следва на Вас, в качеството Ви на Възложител на горепосочената поръчка, да представи банкова гаранция за изпълнение открита във Ваша полза, за сумата в размер на _____% [посочва се размера от поканата за процедурата]
от общата стойност на поръчката, а именно _____ (словом: _____
_____), [посочва се цифром и словом стойността и валутата на гаранцията]
за да гарантира предстоящото изпълнение на задължения си, в съответствие с договорените условия.

Като се има предвид гореспоменатото, ние _____ [Банка], ЕИК _____
_____, с настоящето поемаме неотменимо и безусловно задължение да Ви заплатим всяка сума, предявена от Вас, но общия размер на които не надвишават _____ (словом: _____
_____),

[посочва се цифром и словом стойността и валутата на гаранцията]

в срок до 3 (три) работни дни след получаването на първо Ваше писмено поискване, съдържащо Вашата декларация, че ИЗПЪЛНИТЕЛЯТ не е изпълнил някое от договорните си задължения.

Вашето искане за усвояване на суми по тази гаранция е приемливо и ако бъде изпратено до нас в пълен текст чрез надлежно съобщение от обслужващата Ви банка, потвърждаващ че Вашето оригинално искане е било изпратено до нас по куриер или чрез препоръчана поща или подадено на ръка, и че подписите на същото правно обвързват Вашата страна. Вашето искане ще се счита за отправено след постъпване или на Вашата писмена молба за плащане, или по телекс, или по телеграф на посочения по-горе адрес.

Тази гаранция влиза в сила, от момента на нейното издаване.

Отговорността ни по тази гаранция ще изтече на _____,
до която [посочва се дата и час на валидност на гаранцията съобразени с договорните условия] дата какъвто и да е иск по нея трябва да бъде получен от нас. След тази дата гаранцията автоматично става невалидна, независимо дали това писмо-гаранция ни е изпратено обратно или не.

Гаранцията трябва да ни бъде изпратена обратно веднага след като вече не е необходима или нейната валидност е изтекла, което от двете събития настъпи по-рано. Гаранцията е лично за Вас и не може да бъде прехвърляна.

Запознати сме с правото на възложителя да проверява заявените от участниците данни, включително чрез изискване на информация от други органи и лица. Съгласни сме в случай, че постъпи подобно писмено запитване от възложителя по отношение на настоящата банкова гаранция, да отговорим писмено не по-късно от 10 работни дни от получаване на запитването.

дата: _____ година

Банка: _____

град: _____

Изпълнителен директор: _____
(подпис и печат)

Име, фамилия: